

# Série BH



Cloches moteur

[rossi.com](http://rossi.com)



# Index

<b>1</b>	<b>Informations générales</b>	<b>4</b>
	1.1 Caractéristiques de la conception	6
	1.2 Désignation	7
	1.3 Instructions de montage	7
	1.4 Vérifications	8
<b>2</b>	<b>Tableaux de sélection</b>	<b>10</b>
	2.1 Dimensions principales	12
	Cloche moteur R 2I pour moteurs normalisés CEI	
	Cloche moteur R 2I pour moteurs NEMA standard	13
	Cloche moteur R 3I pour moteurs normalisés CEI	14
	Cloche moteur R 3I pour moteurs NEMA standard	15
	Cloche moteur R CI pour moteurs normalisés IEC	16
	Cloche moteur R CI pour moteurs NEMA standard	17
	R Cloche moteur C2I pour moteurs normalisés CEI	18
	R Cloche moteur C2I pour moteurs NEMA standard	19

1

# Informations générales

## Index de section

1.1	Caractéristiques de la conception	6
1.2	Désignation	7
1.3	Instructions de montage	7
1.4	Vérifications	8

## 1.1

### Caractéristiques de la conception

#### Informations générales

Ce catalogue a pour but de présenter notre gamme de carters de cloche moteur conçus pour s'adapter aux motoréducteurs à axes parallèles et orthogonaux de la série G de Rossi.

La planification de la production prévoit la connexion de moteurs électriques avec des réducteurs au moyen d'un accouplement flexible.

Connexion disponible pour :

- Moteurs électriques normalisés CEI, position de montage IM B5, de la taille 132 à la taille 315.
- Moteurs électriques aux normes NEMA, bride TC, de la taille N180TC à la taille N440TC

Connexion disponible pour les réducteurs, axes parallèles et orthogonaux, de la taille 125 à la taille 360.

#### Exécutions possibles :

##### Réducteurs à axes parallèles :

2I - 3I / UP2A std

2I - 3I / UP2D nous consulter

##### Réducteurs à axes orthogonaux :

CI - C2I / UO2A std

CI - C2I / UO2V std

CI - C2I / UO2H std avec BH bout d'arbre 1

CI - C2I / UO2H std avec BH bout d'arbre 2

CI / UO2D std avec BH bout d'arbre 2

**Le carter de cloche BH n'est pas disponible** pour les modèles non standard suivants :

- Ventilateur de refroidissement indépendant (sauf arbre à grande vitesse à double extension)
- Exécution ATEX
- Joints labyrinthes sur l'arbre d'entrée haut

**Lors de la sélection d'un réducteur avec cloche, il est recommandé de vérifier le facteur de service des entraînements sélectionnés sur la base de la puissance et de la vitesse du moteur et conformément aux performances nominales du réducteur indiquées dans le catalogue G.**

**Pour garantir la fiabilité du réducteur, en fonction de l'application, veuillez consulter les instructions figurant sur le catalogue Rossi G. Cap. 3 - Facteur de service.**

#### Cloches moteur

Les cloches moteur sont conçues pour offrir une résistance et une rigidité optimales. Ils sont équipés en standard de fenêtres d'inspection pour garantir une grande fiabilité.

Ils sont fabriqués en fonte nodulaire et conviennent à une plage de température comprise entre -20°C et +50°C. Il est également possible de fournir des solutions pour des conditions environnementales qui dépassent ces valeurs. Dans ce cas, veuillez nous contacter.

#### Accouplement

Les raccords flexibles sont la solution standard proposée. Température de conception : -30°C / +50°C . Nous pouvons également fournir différents types d'accouplements (à denture, flexibles tout acier, etc.) pour des applications dont les conditions environnementales dépassent les limites de température susmentionnées, ainsi que pour les environnements ATEX. Veuillez nous contacter pour plus d'informations.

#### BH 65 × 550

MOTEUR	
(Ød × ØP) N180 ... N440 TC	IEC tailles 132 ... 315 Taille NEMA ; TC = arbre en T, bride en C
CLOCHE MOTEUR	

#### Logement

Nettoyer et dégraisser soigneusement toutes les surfaces d'accouplement. Les vis de classe 8.8 ou 10.9, selon les indications, doivent être utilisées pour fixer la cloche moteur au réducteur.



Utiliser des vis 10.9 serrées au couple spécifié pour les vis 8.8. Une clé dynamométrique doit être utilisée. Ne pas appliquer de lubrifiants susceptibles de modifier le coefficient de frottement, car cela peut entraîner une surcharge des vis.

Vérifiez toujours le couple de serrage après les premières heures de fonctionnement.

Les boulons de connexion du moteur sont toujours inclus.

#### Accouplement

Il est essentiel de veiller à ce que l'alignement axial et radial initial soit aussi précis que possible. Cela permet de s'adapter aux changements de conditions de fonctionnement et de garantir la fiabilité à long terme et le bon fonctionnement de l'accouplement.

Assemblage du côté moteur "demi-accouplement" (dans le cas où l'assemblage du moteur n'est pas réalisé par Rossi) :

- Retirer les éléments en caoutchouc.

- Relier le moyeu à l'arbre moteur à l'aide de l'entretoise fournie, en la plaçant entre l'épaulement de l'arbre moteur et le moyeu d'accouplement.

Il est recommandé de chauffer le moyeu (jusqu'à un maximum de 80°C) pendant l'assemblage pour faciliter l'installation.

- Remonter les éléments en caoutchouc.

Pour garantir des performances d'accouplement fiables, il est recommandé d'utiliser des moteurs électriques dont les tolérances d'accouplement sont conformes aux normes de précision spécifiées dans la norme CEI 60072-1.

Pour l'assemblage d'accouplements non standard, la faisabilité doit être vérifiée. Dans ce cas, veuillez vous référer à la documentation spécifique du fournisseur.

## 1.4

### Vérifications

#### Couple de flexion maximal

Vérifier que le couple de flexion statique ( $M_b$ ) généré par le poids du moteur sur la contre-bride du réducteur est inférieur à la valeur maximale admissible ( $M_{bmax}$ ) spécifiée dans les pages suivantes :

$$M_b < M_{bmax}$$

où:

$$M_b = G \cdot (X + E) / 1\,000 \text{ [N m]}$$

G [N] poids du moteur ; numériquement presque égal à la masse du moteur, exprimée en kg, multipliée par 10

X [mm] distance entre le centre de gravité du moteur et la surface de la bride du moteur

E [mm] fournis dans les pages suivantes, en fonction de la taille du réducteur et du moteur

Les moteurs très longs et très minces, même si leur couple de flexion reste dans les limites prescrites, peuvent générer des vibrations anormales pendant leur fonctionnement. Dans ce cas, il est nécessaire de fournir un soutien supplémentaire au moteur, comme indiqué dans la documentation spécifique du moteur.

Des charges supérieures à celles autorisées peuvent se produire dans des applications dynamiques où le motoréducteur est soumis à des mouvements de translation, de rotation ou d'oscillation (par exemple, montage d'arbres). Veuillez nous consulter pour une analyse détaillée de chaque cas spécifique.

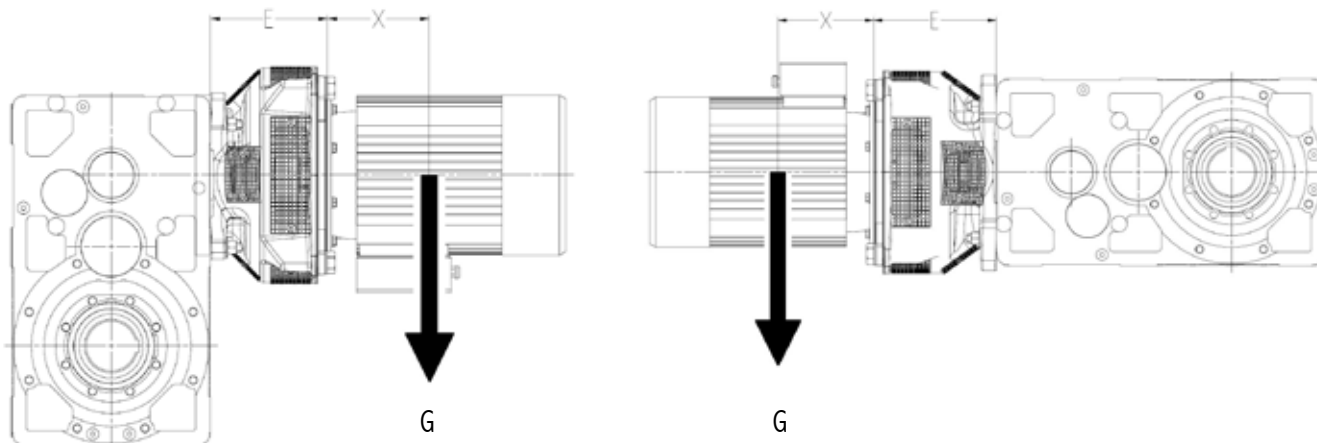

page blanche

# Tableaux de sélection

## Index de section

2.1	Dimensions principales	12
	Cloche moteur R 2I pour moteurs normalisés CEI	12
	Cloche moteur R 2I pour moteurs NEMA standard	13
	Cloche moteur R 3I pour moteurs normalisés CEI	14
	Cloche moteur R 3I pour moteurs NEMA standard	15
	Cloche moteur R CI pour moteurs normalisés IEC	16
	Cloche moteur R CI pour moteurs NEMA standard	17
	R Cloche moteur C2I pour moteurs normalisés CEI	18
	R Cloche moteur C2I pour moteurs NEMA standard	19

## 2.1

### Dimensions principales

#### Cloche moteur R 2I pour moteurs normalisés CEI

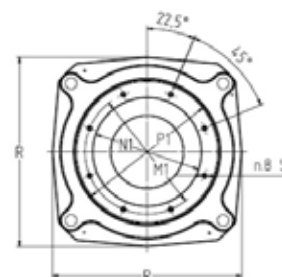
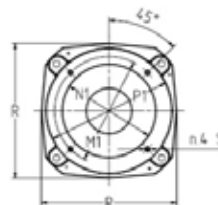
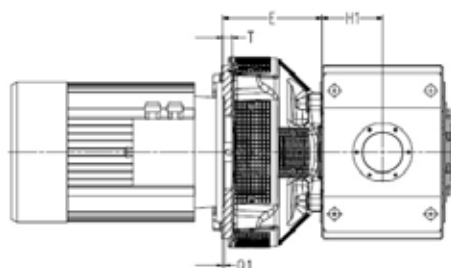

## 2I

160 ... 200

225 ... 315

Taille réducteurs	Cadre du moteur B5	E	P1 ∅	M1 ∅	N1 ∅ G7	Q1	T	S	R	M <sub>bmax</sub> N m 2)	Δm kg	Désignation
140	160	230	360	300	250	6	34	M16	435	1500	52	BH42×350
	180	230	360	300	250	6	34	M16	435		52	BH48×350
	200	230	410	350	300	6	34	M16	435		52	BH55×400
	225	300	460	400	350	6	38	M16	610		110	BH60×450
160, 180	160	260	360	300	250	6	34	M16	435	3400	59	BH42×350
	180	260	360	300	250	6	34	M16	435		59	BH48×350
	200	260	410	350	300	6	34	M16	435		59	BH55×400
	225	300	460	400	350	6	38	M16	610		111	BH60×450
	250	300	560	500	450	6	38	M16	610		113	BH65×550
	280	300 <sup>1)</sup>	560	500	450	6	38	M16	610		119	BH75×550
200, 225	180	260	360	300	250	6	34	M16	435	6800	59	BH48×350
	200	260	410	350	300	6	34	M16	435		59	BH55×400
	225	320	460	400	350	6	38	M16	610		131	BH60×450
	250	320	560	500	450	6	38	M16	610		133	BH65×550
	280	320	560	500	450	6	38	M16	610		139	BH75×550
	315	352 <sup>1)</sup>	660	600	550	9	57	M22*	660		160	BH80×660 BH90×660
250, 280	225	320	460	400	350	6	38	M16	610	12000	131	BH60×450
	250	320	560	500	450	6	38	M16	610		133	BH65×550
	280	358	560	500	450	6	38	M16	610		160	BH75×550
	315	352	660	600	550	9	57	M22*	660		160	BH80×660 BH90×660
320, 321	280	358	560	500	450	6	38	M16	610	25000	160	BH75×550
	315	388	660	600	550	9	57	M22*	660		180	BH80×660 BH90×660
360	280	358	560	500	450	6	38	M16	610		160	BH75×550
	315	388	660	600	550	9	57	M22*	660		180	BH80×660 BH90×660

\* Longueur utile du fil 1,5 S.

1) Combinaison possible lors de la vérification de la longueur de clé utilisable au cisaillement et à la pression spécifique.

2) Couple de flexion maximum page 8.

Pour les exécutions disponibles, voir page 6.

## Cloche moteur R 2l pour moteurs NEMA standard, arbre T, bride C

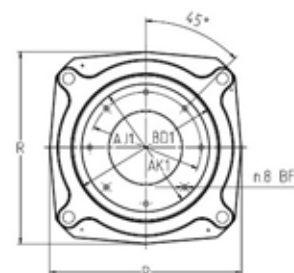
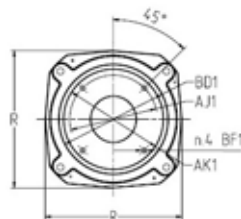
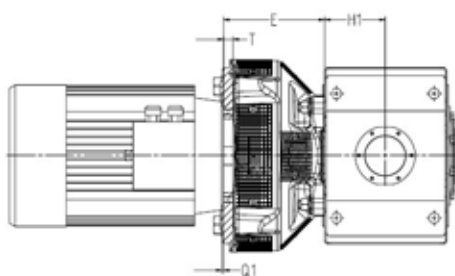

### 2l

### N210TC ... 320TC

### N360TC ... 440TC

Taille réducteurs	NEMA moteur frame	E	NEMA C-FACE Côté entrée						R	M <sub>omax</sub> N m 2)	Δm kg	Désignation
			BD1 ∅ en	AJ1 ∅ en	AK1 ∅ en G7	Q1 en	T en	BF1 en				
140	N210TC	213	9.251	7.25	8.5	0.213	0.614	0.551	335	1500	34	BHN210TC
	N250TC	230	9.251	7.25	8.5	0.213	1.339	0.551	435		58	BHN250TC
	N280TC	230	11.417	9	10.5	0.213	1.339	0.551	435		58	BHN280TC
	N320TC	230	-	11	12.5	0.213	1.339	0.669	435		58	BHN320TC
160, 180	N250TC	291	9.251	7.25	8.5	0.213	1.339	0.551	435	3400	58	BHN250TC
	N280TC	260	11.417	9	10.5	0.213	1.339	0.551	435		62	BHN280TC
	N320TC	291	-	11	12.5	0.213	1.339	0.669	435		58	BHN320TC
	N360TC	300 <sup>1)</sup>	15.945	11	12.5	0.213	1.496	0.669	610		123	BHN360TC
200, 225	N280TC	260	11.417	9	10.5	0.213	1.339	0.551	435	6800	62	BHN280TC
	N320TC	335	-	11	12.5	0.213	1.339	0.669	435		67	BHN320TC
	N360TC	320	15.945	11	12.5	0.213	1.496	0.669	610		143	BHN360TC
	N400TC	320	15.945	11	12.5	0.213	1.496	0.669	610		151	BHN400TC
250, 280	N360TC	320	15.945	11	12.5	0.213	1.496	0.669	610	12000	143	BHN360TC
	N400TC	358	15.945	11	12.5	0.213	1.496	0.669	610		172	BHN400TC
	N440TC	358	18.307	14	16	0.213	1.496	0.669	610		181	BHN440TC
320, 321	N400TC	461	15.945	11	12.5	0.213	1.496	0.669	610	25000	214	BHN400TC
	N440TC	461	18.307	14	16	0.213	1.496	0.669	610		221	BHN440TC
360	N400TC	461	15.945	11	12.5	0.213	1.496	0.669	610	25000	214	BHN400TC
	N440TC	461	18.307	14	16	0.213	1.496	0.669	610		221	BHN440TC

1) Combinaison possible lors de la vérification de la longueur de clé utilisable au cisaillement et à la pression spécifique.

2) Couple de flexion maximum page 8.

Pour les exécutions disponibles, voir page 6.

## Cloche moteur R 3I pour moteurs normalisés CEI

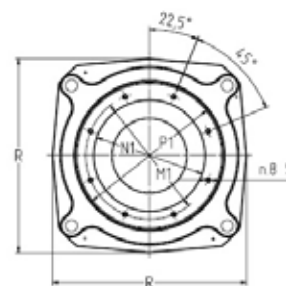
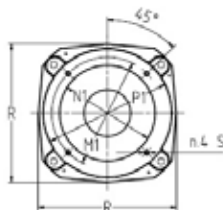
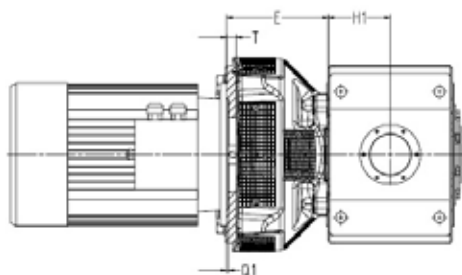

132 ... 200

225 ... 315

3I

Taille réducteurs	Moteur	E		P1	M1	N1	Q1	T	S	R	M <sub>bmax</sub>	Δm	Désignation
		i <sub>N</sub> ≤ 63	i <sub>N</sub> ≥ 71	∅	∅	∅					N m 2)	kg	
140	132	213	155	310	265	230	5	16	M12	335	1500	31	BH38×300
	160	230	-	360	300	250	6	34	M16	435		52	BH42×350
	180	230	-	360	300	250	6	34	M16	435		52	BH48×350
160, 180	160	230	230	360	300	250	6	34	M16	435	3400	52	BH42×350
	180	230	-	360	300	250	6	34	M16	435		52	BH48×350
	200	230	-	410	350	300	6	34	M16	435		52	BH55×400
	225	300	-	460	400	350	6	38	M16	610		110	BH60×450
200, 225	160	260	260	360	300	250	6	34	M16	435	6800	59	BH42×350
	180	260	260	360	300	250	6	34	M16	435		59	BH48×350
	200	260	260	410	350	300	6	34	M16	435		59	BH55×400
	225	320	-	460	400	350	6	38	M16	610		131	BH60×450
	250	320	-	560	500	450	6	38	M16	610		136	BH65×550
250, 280	280	320	-	560	500	450	6	38	M16	610	142	BH75×550	
	200	270	270	410	350	300	6	34	M16	435	12000	80	BH55×400
	225	320	320	460	400	350	6	38	M16	610		131	BH60×450
	250	320	320	560	500	450	6	38	M16	610		133	BH65×550
	280	320	-	560	500	450	6	38	M16	610		139	BH75×550
315	352 <sup>1)</sup>	-	660	600	550	9	57	M22*	660	159		BH80×660 BH90×660	
320, 321	225	358	358	460	400	350	6	38	M16	610	25000	152	BH60×450
	250	358	358	560	500	450	6	38	M16	610		157	BH65×550
	280	358	358	560	500	450	6	38	M16	610		163	BH75×550
	315	390	390 <sup>1)</sup>	660	600	550	9	57	M22*	660		187	BH80×660 BH90×660
360	225	358	358	460	400	350	6	38	M16	610	25000	152	BH60×450
	250	358	358	560	500	450	6	38	M16	610		157	BH65×550
	280	358	358	560	500	450	6	38	M16	610		163	BH75×550
	315	390	390 <sup>1)</sup>	660	600	550	9	57	M22*	660		187	BH80×660 BH90×660

\* Longueur utile du fil 1,5 S.

1) Combinaison possible lors de la vérification de la longueur de clé utilisable au cisaillement et à la pression spécifique.

2) Couple de flexion maximum page 8.

Pour les exécutions disponibles, voir page 6.

## Cloche moteur R 3I pour moteurs NEMA standard, arbre T, bride C

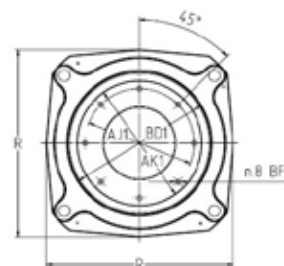
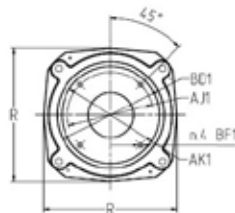
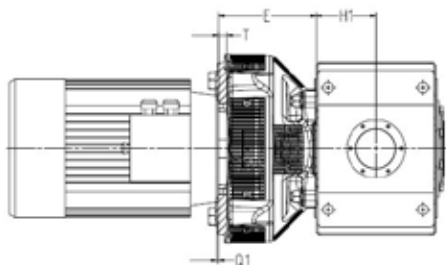

### 3I

### N180TC ... 320TC

### N360TC ... 440TC

Taille réducteurs	NEMA moteur frame	E		NEMA C-FACE Côté entrée						R	M <sub>bmax</sub> N m 2)	Δm kg	Désignation
		i <sub>N</sub> ≤ 63	i <sub>N</sub> ≥ 71	BD1	AJ1	AK1	Q1	T	BF1				
				∅ en	∅ en	∅ en G7	en	en	en				
140	N180TC	155	155	9.251	7.25	8.5	0.213	0.614	0.551	335	1500	30	BHN180TC
	N210TC	213	155	9.251	7.25	8.5	0.213	0.614	0.551	335		34	BHN210TC
	N250TC	230	-	9.251	7.25	8.5	0.213	1.339	0.551	435		58	BHN250TC
	N280TC	230	-	11.417	9	10.5	0.213	1.339	0.551	435		58	BHN280TC
160, 180	N180TC	-	155	9.251	7.25	8.5	0.213	0.614	0.551	335	3400	30	BHN180TC
	N210TC	213	213	9.251	7.25	8.5	0.213	0.614	0.551	335		34	BHN210TC
	N250TC	230	230	9.251	7.25	8.5	0.213	1.339	0.551	435		58	BHN250TC
	N280TC	230	230	11.417	9	10.5	0.213	1.339	0.551	435		58	BHN280TC
	N320TC	230	-	-	11	12.5	0.213	1.339	0.669	435		58	BHN320TC
	N360TC	300	-	15.945	11	12.5	0.213	1.496	0.669	610		124	BHN360TC
200, 225	N210TC	-	236	9.251	7.25	8.5	0.213	0.614	0.551	335	6800	41	BHN210TC
	N250TC	260	260	9.251	7.25	8.5	0.213	1.339	0.551	435		64	BHN250TC
	N280TC	260	260	11.417	9	10.5	0.213	1.339	0.551	435		64	BHN280TC
	N320TC	335	260	-	11	12.5	0.213	1.339	0.669	435		67	BHN320TC
	N360TC	320	-	15.945	11	12.5	0.213	1.496	0.669	610		143	BHN360TC
	N400TC	320	-	15.945	11	12.5	0.213	1.496	0.669	610		151	BHN400TC
250, 280	N250TC	-	270	9.251	7.25	8.5	0.213	1.339	0.551	435	12000	84	BHN250TC
	N280TC	270	270	11.417	9	10.5	0.213	1.339	0.551	435		84	BHN280TC
	N320TC	270	270	-	11	12.5	0.213	1.339	0.669	435		84	BHN320TC
	N360TC	320	320	15.945	11	12.5	0.213	1.496	0.669	610		143	BHN360TC
	N400TC	320	320	15.945	11	12.5	0.213	1.496	0.669	610		151	BHN400TC
	N440TC	358 <sup>1)</sup>	-	18.307	14	16	0.213	1.496	0.669	610		181	BHN440TC
320, 321	N320TC	346	270	-	11	12.5	0.213	1.339	0.669	435	25000	98	BHN320TC
	N360TC	358	358	15.945	11	12.5	0.213	1.496	0.669	610		164	BHN360TC
	N400TC	358	358	15.945	11	12.5	0.213	1.496	0.669	610		181	BHN400TC
	N440TC	358	358 <sup>1)</sup>	18.307	14	16	0.213	1.496	0.669	610		181	BHN440TC
360	N320TC	346	270	-	11	12.5	0.213	1.339	0.669	435	25000	98	BHN320TC
	N360TC	358	358	15.945	11	12.5	0.213	1.496	0.669	610		164	BHN360TC
	N400TC	358	358	15.945	11	12.5	0.213	1.496	0.669	610		181	BHN400TC
	N440TC	358	358 <sup>1)</sup>	18.307	14	16	0.213	1.496	0.669	610		181	BHN440TC

1) Valable pour le moteur 447/9TC - Combinaison possible après vérification de la longueur de clé utilisable au cisaillement et à la pression spécifique.

2) Couple de flexion maximum page 8.

Pour les exécutions disponibles, voir page 6.

## Cloche moteur R CI pour moteurs normalisés IEC

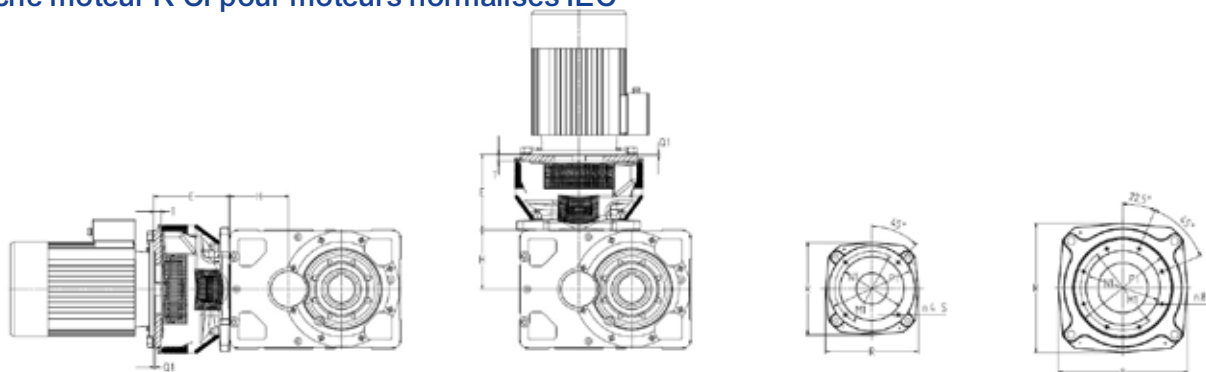

### CI

132 ... 200

225 ... 315

Engrenages taille du réducteur	Moteur	E						P1	M1	N1	Q1	T	S	R	M <sub>bmax</sub> N m 2)	Δm kg	Désignation
		UO2A / UO2A péché 3)			UO2V / UO2V sin 3)												
125	132	$i_N \leq 8$	$9 \leq i_N \leq 16$	$i_N \geq 18$	$i_N \leq 8$	$9 \leq i_N \leq 16$	$i_N \geq 18$	310	265	230	5	16	M12	335	1500	31	BH38x300
	160	291	230	230	291	230	230	360	300	250	6	34	M16	435		52	BH42x350
	180	291	230	230	291	230	230	360	300	250	6	34	M16	435		52	BH48x350
	200	291	230 <sup>1)</sup>	-	291	230 <sup>1)</sup>	-	410	350	300	6	34	M16	435		52	BH55x400
140	132	$i_N \leq 9$	$10 \leq i_N \leq 16$	$i_N \geq 18$	$i_N \leq 9$	$10 \leq i_N \leq 16$	$i_N \geq 18$	310	265	230	5	16	M12	335	1500	31	BH38x300
	160	291	230	230	291	230	230	360	300	250	6	34	M16	435		52	BH42x350
	180	291	230	230	291	230	230	360	300	250	6	34	M16	435		52	BH48x350
	200	291	230 <sup>1)</sup>	-	291	230 <sup>1)</sup>	-	410	350	300	6	34	M16	435		52	BH55x400
160	160	$i_N \leq 8$	$9 \leq i_N \leq 16$	$i_N \geq 18$	$i_N \leq 8$	$9 \leq i_N \leq 16$	$i_N \geq 18$	360	300	250	6	34	M16	435	3400	52	BH42x350
	180	291	291	291	291	291	291	360	300	250	6	34	M16	435		52	BH48x350
	200	335	291	260	335	291	260	410	350	300	6	34	M16	435		65	BH55x400
	225	422	300	300	422	300	300	460	400	350	6	38	M16	610		137	BH60x450
180	160	$i_N \leq 9$	$10 \leq i_N \leq 16$	$i_N \geq 18$	$i_N \leq 9$	$10 \leq i_N \leq 16$	$i_N \geq 18$	360	300	250	6	34	M16	435	3400	52	BH42x350
	180	291	291	291	291	291	291	360	300	250	6	34	M16	435		52	BH48x350
	200	335	291	260	335	291	260	410	350	300	6	34	M16	435		65	BH55x400
	225	422	300	300	422	300	300	460	400	350	6	38	M16	610		137	BH60x450
200	160	$i_N \leq 8$	$9 \leq i_N \leq 16$	$i_N \geq 18$	$i_N \leq 8$	$9 \leq i_N \leq 16$	$i_N \geq 18$	360	300	250	6	34	M16	435	6800	65	BH42x350
	180	-	-	335	-	-	335	360	300	250	6	34	M16	435		65	BH48x350
	200	-	335	335	-	335	335	410	350	300	6	34	M16	435		65	BH55x400
	225	-	422	320	-	422	320	460	400	350	6	38	M16	610		137	BH60x450
	250	422	422	320	422	422	320	560	500	450	6	38	M16	610		144	BH65x550
	280	422	320	320 <sup>1)</sup>	422	320	320 <sup>1)</sup>	560	500	450	6	38	M16	610		150	BH75x550
225	160	$i_N \leq 9$	$10 \leq i_N \leq 16$	$i_N \geq 18$	$i_N \leq 9$	$10 \leq i_N \leq 16$	$i_N \geq 18$	360	300	250	6	34	M16	435	6800	65	BH42x350
	180	-	-	335	-	-	335	360	300	250	6	34	M16	435		65	BH48x350
	200	-	335	335	-	335	335	410	350	300	6	34	M16	435		65	BH55x400
	225	-	422	320	-	422	320	460	400	350	6	38	M16	610		137	BH60x450
	250	422	422	320	422	422	320	560	500	450	6	38	M16	610		144	BH65x550
	280	422	320	320 <sup>1)</sup>	422	320	320 <sup>1)</sup>	560	500	450	6	38	M16	610		150	BH75x550
250	200	$i_N \leq 10$	$11,2 \leq i_N \leq 16$	$i_N \geq 18$	$i_N \leq 10$	$11,2 \leq i_N \leq 16$	$i_N \geq 18$	410	350	300	6	34	M16	435	12000	91	BH55x400
	225	-	-	346	-	-	346	460	400	350	6	38	M16	610		153	BH60x450
	250	-	358	358	-	358	358	560	500	450	6	38	M16	610		153	BH65x550
	280	461	358	358	461	358	358	560	500	450	6	38	M16	610		160	BH75x550
	315	493	390 <sup>1)</sup>	390 <sup>1)</sup>	493	390 <sup>1)</sup>	390 <sup>1)</sup>	660	600	550	9	57	M22*	660		180	BH80x660 BH90x660
280	200	$i_N \leq 11,2$	$12,5 \leq i_N \leq 16$	$i_N \geq 18$	$i_N \leq 11,2$	$12,5 \leq i_N \leq 16$	$i_N \geq 18$	410	350	300	6	34	M16	435	12000	91	BH55x400
	225	-	-	346	-	-	346	460	400	350	6	38	M16	610		153	BH60x450
	250	-	358	358	-	358	358	560	500	450	6	38	M16	610		153	BH65x550
	280	461	358	358	461	358	358	560	500	450	6	38	M16	610		160	BH75x550
	315	493	390 <sup>1)</sup>	390 <sup>1)</sup>	493	390 <sup>1)</sup>	390 <sup>1)</sup>	660	600	550	9	57	M22*	660		180	BH80x660 BH90x660
320, 321	280	$i_N \leq 10$	$11,2 \leq i_N \leq 16$	$i_N \geq 18$	$i_N \leq 10$	$11,2 \leq i_N \leq 16$	$i_N \geq 18$	560	500	450	6	38	M16	610	25000	200	BH75x550
	315	493	493	493	493	493	493	660	600	550	9	57	M22*	660		227	BH80x660 BH90x660
360	280	$i_N \leq 11,2$	$12,5 \leq i_N \leq 16$	$i_N \geq 18$	$i_N \leq 11,2$	$12,5 \leq i_N \leq 16$	$i_N \geq 18$	560	500	450	6	38	M16	610	25000	200	BH75x550
	315	493	493	493	493	493	493	660	600	550	9	57	M22*	660		227	BH80x660 BH90x660

## Cloche de moteur R CI pour moteurs NEMA standard, arbre T, bride C

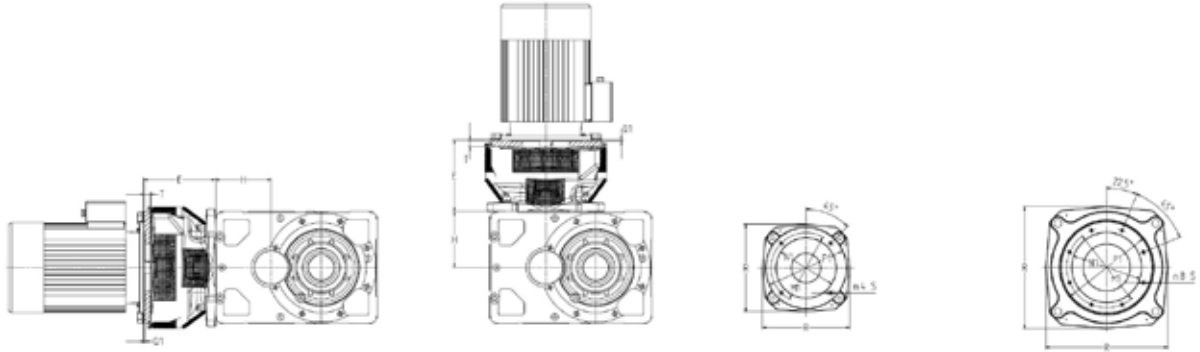

### CI

### N180TC ... 320TC

### N360TC ... 440TC

Taille réducteurs	NEMA moteur frame	E						NEMA C-FACE Côté entrée						R	M <sub>bmax</sub> N m 3)	Δm kg	Désignation		
		UO2A / UO2A sin 4)			UO2V / UO2V sin 4)			BD1	AJ1	AK1	Q1	T	BF1						
		i <sub>N</sub> ≤ 8	9 ≤ i <sub>N</sub> ≤ 16	i <sub>N</sub> ≥ 18	i <sub>N</sub> ≤ 8	9 ≤ i <sub>N</sub> ≤ 16	i <sub>N</sub> ≥ 18	∅ en	∅ en	∅ en G7	en	en	en						
125	N180TC	i <sub>N</sub> ≤ 8	9 ≤ i <sub>N</sub> ≤ 16	i <sub>N</sub> ≥ 18	i <sub>N</sub> ≤ 8	9 ≤ i <sub>N</sub> ≤ 16	i <sub>N</sub> ≥ 18	9.251	7.25	8.5	0.213	0.614	0.551	335	1500	34	BHN180TC		
	N210TC	-	213	213	-	213	213	9.251	7.25	8.5	0.213	0.614	0.551				335	34	BHN210TC
	N250TC	291	230	230	291	230	230	9.251	7.25	8.5	0.213	1.339	0.551				435	58	BHN250TC
	N280TC	291	291	291	291	291	291	11.417	9	10.5	0.213	1.339	0.551				435	58	BHN280TC
	N320TC	291	291 <sup>1)</sup>	-	291	291 <sup>1)</sup>	-	-	11	12.5	0.213	1.339	0.669				435	58	BHN320TC
140	N180TC	i <sub>N</sub> ≤ 9	10 ≤ i <sub>N</sub> ≤ 16	i <sub>N</sub> ≥ 18	i <sub>N</sub> ≤ 9	10 ≤ i <sub>N</sub> ≤ 16	i <sub>N</sub> ≥ 18	9.251	7.25	8.5	0.213	0.614	0.551	335	1500	34	BHN180TC		
	N210TC	-	213	213	-	213	213	9.251	7.25	8.5	0.213	0.614	0.551				335	34	BHN210TC
	N250TC	291	230	230	291	230	230	9.251	7.25	8.5	0.213	1.339	0.551				435	58	BHN250TC
	N280TC	291	291	291	291	291	291	11.417	9	10.5	0.213	1.339	0.551				435	58	BHN280TC
	N320TC	291	291 <sup>1)</sup>	-	291	291 <sup>1)</sup>	-	-	11	12.5	0.213	1.339	0.669				435	58	BHN320TC
160	N210TC	i <sub>N</sub> ≤ 8	9 ≤ i <sub>N</sub> ≤ 16	i <sub>N</sub> ≥ 18	i <sub>N</sub> ≤ 8	9 ≤ i <sub>N</sub> ≤ 16	i <sub>N</sub> ≥ 18	9.251	7.25	8.5	0.213	0.614	0.551	335	3400	41	BHN210TC		
	N250TC	-	260	260	-	260	260	9.251	7.25	8.5	0.213	1.339	0.551				435	64	BHN250TC
	N280TC	-	291	291	-	291	291	11.417	9	10.5	0.213	1.339	0.551				435	55	BHN280TC
	N320TC	335	291	335	335	291	335	-	11	12.5	0.213	1.339	0.669				435	69	BHN320TC
	N360TC	422	300	300	422	300	300	15.945	11	12.5	0.213	1.496	0.669				610	151	BHN360TC
180	N210TC	i <sub>N</sub> ≤ 9	10 ≤ i <sub>N</sub> ≤ 16	i <sub>N</sub> ≥ 18	i <sub>N</sub> ≤ 9	10 ≤ i <sub>N</sub> ≤ 16	i <sub>N</sub> ≥ 18	9.251	7.25	8.5	0.213	0.614	0.551	335	3400	41	BHN210TC		
	N250TC	-	260	260	-	260	260	9.251	7.25	8.5	0.213	1.339	0.551				435	64	BHN250TC
	N280TC	-	291	291	-	291	291	11.417	9	10.5	0.213	1.339	0.551				435	55	BHN280TC
	N320TC	335	291	335	335	291	335	-	11	12.5	0.213	1.339	0.669				435	69	BHN320TC
	N360TC	422	300	300	422	300	300	15.945	11	12.5	0.213	1.496	0.669				610	151	BHN360TC
200	N250TC	i <sub>N</sub> ≤ 8	9 ≤ i <sub>N</sub> ≤ 16	i <sub>N</sub> ≥ 18	i <sub>N</sub> ≤ 8	9 ≤ i <sub>N</sub> ≤ 16	i <sub>N</sub> ≥ 18	9.251	7.25	8.5	0.213	1.339	0.551	435	6800	64	BHN250TC		
	N280TC	-	335	335	-	335	335	11.417	9	10.5	0.213	1.339	0.551				435	69	BHN280TC
	N320TC	-	335	335	-	335	335	-	11	12.5	0.213	1.339	0.669				435	69	BHN320TC
	N360TC	-	422	320	-	422	320	15.945	11	12.5	0.213	1.496	0.669				610	151	BHN360TC
	N400TC	422	422	320	422	422	320	15.945	11	12.5	0.213	1.496	0.669				610	159	BHN400TC
225	N250TC	i <sub>N</sub> ≤ 9	10 ≤ i <sub>N</sub> ≤ 16	i <sub>N</sub> ≥ 18	i <sub>N</sub> ≤ 9	10 ≤ i <sub>N</sub> ≤ 16	i <sub>N</sub> ≥ 18	9.251	7.25	8.5	0.213	1.339	0.551	435	6800	64	BHN250TC		
	N280TC	-	335	335	-	335	335	11.417	9	10.5	0.213	1.339	0.551				435	69	BHN280TC
	N320TC	-	335	335	-	335	335	-	11	12.5	0.213	1.339	0.669				435	69	BHN320TC
	N360TC	-	422	320	-	422	320	15.945	11	12.5	0.213	1.496	0.669				610	151	BHN360TC
	N400TC	422	422	320	422	422	320	15.945	11	12.5	0.213	1.496	0.669				610	159	BHN400TC
250	N320TC	i <sub>N</sub> ≤ 10	11,2 ≤ i <sub>N</sub> ≤ 16	i <sub>N</sub> ≥ 18	i <sub>N</sub> ≤ 10	11,2 ≤ i <sub>N</sub> ≤ 16	i <sub>N</sub> ≥ 18	-	11	12.5	0.213	1.339	0.669	435	12000	94	BHN320TC		
	N360TC	-	461	461	-	461	461	15.945	11	12.5	0.213	1.496	0.669				610	204	BHN360TC
	N400TC	-	461	461	-	461	461	15.945	11	12.5	0.213	1.496	0.669				610	212	BHN400TC
	N440TC	461	461 <sup>1)2)</sup>	461 <sup>1)2)</sup>	461	461 <sup>1)2)</sup>	461 <sup>1)2)</sup>	18.307	14	16	0.213	1.496	0.669				610	221	BHN440TC
	N320TC	i <sub>N</sub> ≤ 11,2	12,5 ≤ i <sub>N</sub> ≤ 16	i <sub>N</sub> ≥ 18	i <sub>N</sub> ≤ 11,2	12,5 ≤ i <sub>N</sub> ≤ 16	i <sub>N</sub> ≥ 18	-	11	12.5	0.213	1.339	0.669				435	12000	94
N360TC	-	461	461	-	461	461	15.945	11	12.5	0.213	1.496	0.669	610	204	BHN360TC				
N400TC	-	461	461	-	461	461	15.945	11	12.5	0.213	1.496	0.669	610	212	BHN400TC				
N440TC	461	461 <sup>1)2)</sup>	461 <sup>1)2)</sup>	461	461 <sup>1)2)</sup>	461 <sup>1)2)</sup>	18.307	14	16	0.213	1.496	0.669	610	221	BHN440TC				
320, 321	N440TC	i <sub>N</sub> ≤ 10	11,2 ≤ i <sub>N</sub> ≤ 16	i <sub>N</sub> ≥ 18	i <sub>N</sub> ≤ 10	11,2 ≤ i <sub>N</sub> ≤ 16	i <sub>N</sub> ≥ 18	18.307	14	16	0.213	1.496	0.669	610	25000	239			
	N440TC	i <sub>N</sub> ≤ 11,2	12,5 ≤ i <sub>N</sub> ≤ 16	i <sub>N</sub> ≥ 18	i <sub>N</sub> ≤ 11,2	12,5 ≤ i <sub>N</sub> ≤ 16	i <sub>N</sub> ≥ 18	18.307	14	16	0.213	1.496	0.669	610	25000	239	BHN440TC		

Notes de la page 16 :

\*) Longueur utile du fil 15 · S.

1) Combinaison possible lors de la vérification de la longueur de clé utilisable au cisaillement et à la pression spécifique.

2) Couple de flexion maximum voir page 8.

3) Pour les exécutions disponibles, voir page 6.

Notes de la page 17 :

1) Combinaison possible lors de la vérification de la longueur de clé utilisable au cisaillement et à la pression spécifique.

2) Vérification valable pour le moteur 447/9TC.

3) Couple de flexion maximum voir page 8.

4) Pour les exécutions disponibles, voir page 6.

## Cloche moteur R C2I pour moteurs normalisés CEI

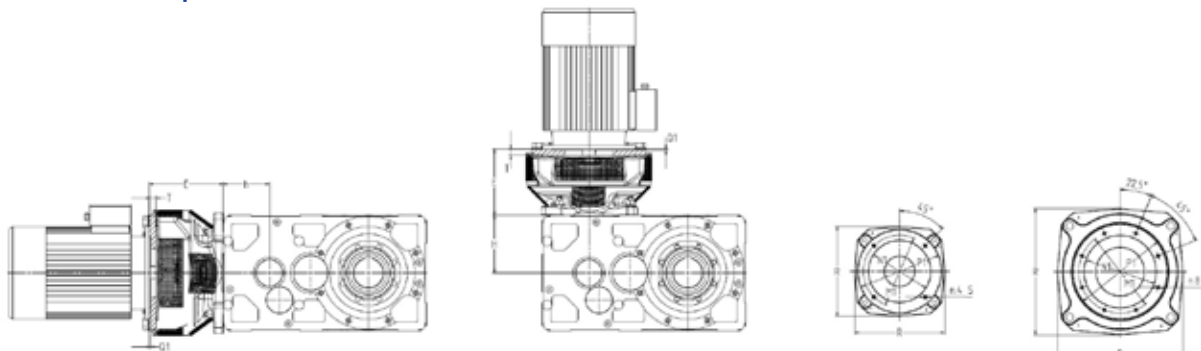

**C2I**

**132 ... 200**

**225 ... 315**

Taille réducteurs	Moteur	E						P ∅	M ∅	N ∅	Q	T	S	R	M <sub>bmax</sub> N m 2)	Δm kg	Désignation
		UO2A / UO2A péché 3)			UO2V / UO2V sin 3)												
		i <sub>N</sub> ≤ 31,5	35,5 ≤ i <sub>N</sub> ≤ 63	i <sub>N</sub> ≥ 71	i <sub>N</sub> ≤ 31,5	35,5 ≤ i <sub>N</sub> ≤ 63	i <sub>N</sub> ≥ 71										
<b>140</b>	<b>132</b>	213	213	213	213	155	155	310	265	230	5	16	M12	335	1500	31	BH38×300
	<b>160</b>	230	230	-	230	230	-	360	300	250	6	34	M16	435		52	BH42×350
	<b>180</b>	230	-	-	230	-	-	360	300	250	6	34	M16	435		52	BH48×350
<b>160, 180</b>	<b>160</b>	291	260	230	260	230	230	360	300	250	6	34	M16	435	3400	59	BH42×350
	<b>180</b>	291	260	-	260	230	-	360	300	250	6	34	M16	435		59	BH48×350
	<b>200</b>	291	230 <sup>1)</sup>	-	260	230 <sup>1)</sup>	-	410	350	300	6	34	M16	435		59	BH55×400
	<b>225</b>	300	-	-	300	-	-	460	400	350	6	38	M16	610		111	BH60×450
<b>200, 225</b>	<b>160</b>	335	260	260	335	260	260	360	300	250	6	34	M16	435	6800	65	BH42×350
	<b>180</b>	335	260	260	335	260	260	360	300	250	6	34	M16	435		65	BH48×350
	<b>200</b>	335	260	260	335	260	260	410	350	300	6	34	M16	435		65	BH55×400
	<b>225</b>	422	320	-	320	320	-	460	400	350	6	38	M16	610		137	BH60×450
	<b>250</b>	422	320	-	320	320	-	560	500	450	6	38	M16	610		144	BH65×550
	<b>280</b>	422	-	-	320	-	-	560	500	450	6	38	M16	610		150	BH75×550
<b>250, 280</b>	<b>200</b>	-	346	270	-	270	270	410	350	300	6	34	M16	435	12000	91	BH55×400
	<b>225</b>	358	358	320	320	320	320	460	400	350	6	38	M16	610		153	BH60×450
	<b>250</b>	358	358	320	320	320	320	560	500	450	6	38	M16	610		153	BH65×550
	<b>280</b>	358	320	-	320	320	-	560	500	450	6	38	M16	610		160	BH75×550
	<b>315</b>	390 <sup>1)</sup>	352 <sup>1)</sup>	-	352 <sup>1)</sup>	352 <sup>1)</sup>	-	660	600	550	9	57	M22*	660		180	BH80×660 BH90×660
<b>320, 321</b>	<b>225</b>	-	358	358	-	358	358	460	400	350	6	38	M16	610	25000	152	BH60×450
	<b>250</b>	461	358	358	358	358	358	560	500	450	6	38	M16	610		193	BH65×550
	<b>280</b>	461	358	358	358	358	358	560	500	450	6	38	M16	610		200	BH75×550
	<b>315</b>	493	390 <sup>1)</sup>	390 <sup>1)</sup>	390	390 <sup>1)</sup>	390 <sup>1)</sup>	660	600	550	9	57	M22*	660		227	BH80×660 BH90×660
<b>360</b>	<b>225</b>	-	358	358	-	358	358	460	400	350	6	38	M16	610	25000	152	BH60×450
	<b>250</b>	461	358	358	358	358	358	560	500	450	6	38	M16	610		193	BH65×550
	<b>280</b>	461	358	358	358	358	358	560	500	450	6	38	M16	610		200	BH75×550
	<b>315</b>	493	390 <sup>1)</sup>	390 <sup>1)</sup>	390	390 <sup>1)</sup>	390 <sup>1)</sup>	660	600	550	9	57	M22*	660		227	BH80×660 BH90×660

\*) Longueur utile du filet 1,5 S.

1) Combinaison possible lors de la vérification de la longueur de clé utilisable au cisaillement et à la pression spécifique.

2) Couple de flexion maximum voir page 8.

3) Pour les exécutions disponibles, voir page 6.

## Cloche moteur R C2I pour moteurs NEMA standard, arbre T, bride C

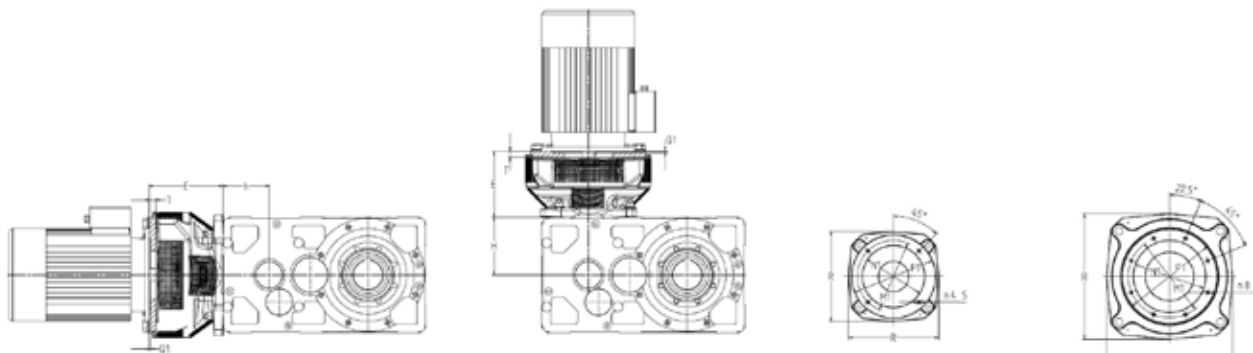

**C2I**

**N180TC ... 320TC**

**N360TC ... 440TC**

Taille réducteurs	NEMA moteur frame	E						NEMA C-FACE Côté entrée						R	M <sub>brmax</sub> N m 3)	Δm kg	Désignation
		UO2A / UO2A sin 4)			UO2V / UO2V sin 4)			BD1 ø en	AJ1 ø en	AK1 ø en G7	Q1 en	T en	BF1 en				
		i <sub>N</sub> ≤ 31,5	35,5 ≤ i <sub>N</sub> ≤ 63	i <sub>N</sub> ≥ 71	i <sub>N</sub> ≤ 31,5	35,5 ≤ i <sub>N</sub> ≤ 63	i <sub>N</sub> ≥ 71										
140	N180TC	-	155	155	-	155	155	9.251	7.25	8.5	0.213	0.614	0.551	335	1500	30	BHN180TC
	N210TC	213	213	155	213	155	155	9.251	7.25	8.5	0.213	0.614	0.551	335		34	BHN210TC
	N250TC	291	230	-	230	230	-	9.251	7.25	8.5	0.213	1.339	0.551	435		58	BHN250TC
	N280TC	291	-	-	230	-	-	11.417	9	10.5	0.213	1.339	0.551	435		58	BHN280TC
160, 180	N180TC	-	-	213	-	-	155	9.251	7.25	8.5	0.213	0.614	0.551	335	3400	34	BHN180TC
	N210TC	-	213	213	-	213	155	9.251	7.25	8.5	0.213	0.614	0.551	335		34	BHN210TC
	N250TC	260	230	230	130	230	230	9.251	7.25	8.5	0.213	1.339	0.551	435		64	BHN250TC
	N280TC	291	260	-	260	230	-	11.417	9	10.5	0.213	1.339	0.551	435		64	BHN280TC
	N320TC	291	291 <sup>1)</sup>	-	260	291 <sup>1)</sup>	-	-	11	12.5	0.213	1.339	0.669	435		64	BHN320TC
200, 225	N210TC	-	-	236	-	-	236	9.251	7.25	8.5	0.213	0.614	0.551	335	6800	41	BHN210TC
	N250TC	-	260	260	-	260	260	9.251	7.25	8.5	0.213	1.339	0.551	435		64	BHN250TC
	N280TC	335	335	335	335	260	260	11.417	9	10.5	0.213	1.339	0.551	435		69	BHN280TC
	N320TC	335	335	335	335	260	260	-	11	12.5	0.213	1.339	0.669	435		69	BHN320TC
	N360TC	422	320	-	320	320	-	15.945	11	12.5	0.213	1.496	0.669	610		151	BHN360TC
	N400TC	422	-	-	422	-	-	15.945	11	12.5	0.213	1.496	0.669	610		161	BHN400TC
250, 280	N250TC	-	-	270	-	-	270	9.251	7.25	8.5	0.213	1.339	0.551	435	12000	86	BHN250TC
	N280TC	-	346	346	-	270	270	11.417	9	10.5	0.213	1.339	0.551	435		94	BHN280TC
	N320TC	-	346	346	-	270	270	-	11	12.5	0.213	1.339	0.669	435		94	BHN320TC
	N360TC	461	358	320	320	320	320	15.945	11	12.5	0.213	1.496	0.669	610		204	BHN360TC
	N400TC	461	461	320	358	358	320	15.945	11	12.5	0.213	1.496	0.669	610		214	BHN400TC
	N440TC	461 <sup>1)2)</sup>	461 <sup>1)2)</sup>	-	358 <sup>1)2)</sup>	358 <sup>1)2)</sup>	-	18.307	14	16	0.213	1.496	0.669	610		221	BHN440TC
320, 321	N320TC	-	346	346	-	270	270	-	11	12.5	0.213	1.339	0.669	435	25000	94	BHN320TC
	N360TC	-	461	461	-	358	358	15.945	11	12.5	0.213	1.496	0.669	610		204	BHN360TC
	N400TC	461	461	461	461	358	358	15.945	11	12.5	0.213	1.496	0.669	610		214	BHN400TC
	N440TC	461	461 <sup>1)2)</sup>	461 <sup>1)2)</sup>	461	358 <sup>1)2)</sup>	358 <sup>1)2)</sup>	18.307	14	16	0.213	1.496	0.669	610		221	BHN440TC
360	N320TC	-	346	346	-	270	270	-	11	12.5	0.213	1.339	0.669	435	25000	94	BHN320TC
	N360TC	-	461	461	-	358	358	15.945	11	12.5	0.213	1.496	0.669	610		204	BHN360TC
	N400TC	461	461	461	461	358	358	15.945	11	12.5	0.213	1.496	0.669	610		214	BHN400TC
	N440TC	461	461 <sup>1)2)</sup>	461 <sup>1)2)</sup>	461	358 <sup>1)2)</sup>	358 <sup>1)2)</sup>	18.307	14	16	0.213	1.496	0.669	610		221	BHN440TC

1) Combinaison possible lors de la vérification de la longueur de clé utilisable au cisaillement et à la pression spécifique.

2) Vérification valable pour le moteur 447/9TC.

3) Couple de flexion maximum page 8.

4) Pour les exécutions disponibles, voir page 6.



# Rossi

Solutions for  
an evolving  
industry

**Rossi S.p.A.**

Via Emilia Ovest 915/A  
41123 Modena - Italie

[info@rossi.com](mailto:info@rossi.com)  
[www.rossi.com](http://www.rossi.com)

2651.CAT.BH--25.12-0-FR

© Rossi S.p.A. Rossi reserves the right to make any modification whenever to this publication contents. The information given in this document only contains general descriptions and/or performance features which may not always specifically reflect those described.

The Customer is responsible for the correct selection and application of product in view of its industrial and/or commercial needs, unless the use has been recommended by technical qualified personnel of Rossi, who were duly informed about Customer's application purposes. In this case all the necessary data required for the selection shall be communicated exactly and in writing by the Customer, stated in the order and confirmed by Rossi. The Customer is always responsible for the safety of product applications. Every care has been taken in the drawing up of the catalog to ensure the accuracy of the information contained in this publication, however Rossi can accept no responsibility for any errors, omissions or outdated data. Due to the constant evolution of the state of the art, Rossi reserves the right to make any modification whenever to this publication contents. The responsibility for the product selection is of the Customer, excluding different agreements duly legalized in writing and undersigned by the Parties.