

Serie BH



Campane motore

rossi.com



Indice

1	Informazioni generali	4
	1.1 Caratteristiche generali	6
	1.2 Designazione	7
	1.3 Istruzioni di montaggio	7
	1.4 Verifiche	8
2	Tabelle di selezione	10
	2.1 Dimensioni principali	12
	Campana motore R 2I per motori standard IEC	
	Campana motore R 2I per motori standard NEMA	13
	Campana motore R 3I per motori standard IEC	14
	Campana motore R 3I per motori standard NEMA	15
	Campana motore R CI per motori standard IEC	16
	Campana motore R CI per motori standard NEMA	17
	Campana motore R C2I per motori standard IEC	18
	Campana motore R C2I per motori standard NEMA	19

1

Informazioni generali

Indice di sezione

1.1	Caratteristiche generali	6
1.2	Designazione	7
1.3	Istruzioni di montaggio	7
1.4	Verifiche	8

1.1

Caratteristiche generali

Generalità

Lo scopo di questo catalogo è quello di presentare la nostra gamma di campane motore idonee ai riduttori ad assi paralleli e ortogonali Rossi serie G.

Il programma di fabbricazione rende possibile il collegamento dei motori elettrici con i riduttori mediante giunto elastico.

Connessione disponibile per:

- Motori elettrici standard IEC, forma costruttiva IM B5, dalla grandezza 132 alla grandezza 315.
- Motori elettrici standard NEMA, flangia TC, dalla grandezza N180TC alla grandezza N440TC

Connessione disponibile per riduttori, ad assi paralleli e ortogonali, dalla grandezza 125 alla grandezza 360.

Esecuzioni disponibili:

Riduttori ad assi paralleli:

2I - 3I / UP2A std

2I - 3I / UP2D (contattateci)

Riduttori ad assi ortogonali:

CI - C2I / UO2A std

CI - C2I / UO2V std

CI - C2I / UO2H std con BH su estremità di albero 1

CI - C2I / UO2H std con BH su estremità di albero 2

CI / UO2D std con BH su estremità di albero 2

La campana BH non è disponibile per le seguenti esecuzioni speciali:

- Ventola di raffreddamento indipendente (eccetto albero veloce bisporgente)
- Esecuzione ATEX
- Tenute a labirinto sull'albero veloce in entrata

Quando si sceglie un riduttore con campana, si raccomanda di verificare il fattore di servizio degli azionamenti selezionati in base alla potenza e alla velocità del motore e in conformità alle prestazioni nominali del riduttore indicate sul catalogo G.

Per garantire la corretta affidabilità del riduttore, in base all'applicazione, consultare le istruzioni riportate nella cat. Cap. 3 - Fattore di servizio.

Campana

Le campane sono progettate per garantire prestazioni ottimali in termini di resistenza e rigidità. Sono dotate di serie di finestre di ispezione per garantire un'elevata affidabilità.

Sono realizzate in ghisa sferoidale e sono adatte a un intervallo di temperatura compreso tra -20°C e +50°C. È possibile fornire soluzioni anche per condizioni ambientali che superano questi valori. In caso di necessità, contattateci.

Accoppiamento

I giunti elastici rappresentano la soluzione standard fornita. Temperatura di utilizzo: -30°C / +50°C. Possiamo inoltre fornire vari tipi di giunti (a ingranaggi, elastici in acciaio, ecc.) per applicazioni in condizioni ambientali che superano i limiti di temperatura sopra citati, nonché per ambienti ATEX. Per ulteriori informazioni, contattateci.

BH65 × 550

MOTORE	
(Ød × ØP) N180 ... N440 TC	Dimensioni carcassa IEC 132 ... 315 Dimensioni NEMA; TC = albero a T flangia C
CAMPANA MOTORE	

Carcassa

Pulire e sgrassare accuratamente tutte le superfici di accoppiamento. Per montare la campana sul riduttore è necessario utilizzare le viti classe 8.8 o 10.9, dove indicato.



Utilizzare viti da 10,9 serrate ai valori di coppia specificati per le viti da 8,8. È necessario utilizzare una chiave dinamometrica. Non applicare lubrificanti che possano alterare il coefficiente di attrito, in quanto ciò potrebbe comportare un sovraccarico delle viti.

Controllare sempre il momento di serraggio dopo le prime ore di funzionamento.

I bulloni di collegamento del motore sono sempre inclusi.

Accoppiamento

È fondamentale garantire che l'allineamento assiale e radiale iniziale sia il più preciso possibile. In questo modo è possibile adattarsi alle variazioni delle condizioni operative e garantire l'affidabilità a lungo termine e le prestazioni senza problemi del giunto.

Montaggio del lato motore "semi-giunto" (in caso di montaggio del motore non realizzato da Rossi) :

- Rimuovere i componenti in gomma.

- Collegare il mozzo all'albero motore utilizzando il distanziale in dotazione, posizionandolo tra la spalla dell'albero motore e il mozzo di accoppiamento.

Si consiglia di riscaldare il mozzo (fino a un massimo di 80°C) durante il montaggio per facilitare l'installazione.

- Rimontare i componenti in gomma.

Per garantire prestazioni di accoppiamento affidabili, si raccomanda di utilizzare motori elettrici con tolleranze di accoppiamento conformi agli standard di precisione specificati nella norma IEC 60072-1.

Per il montaggio di giunti non standard, è necessario verificare la fattibilità. In questi casi, consultare la documentazione specifica del fornitore.

1.4

Verifiche

Momento flettente massimo

Verificare che il momento flettente statico (M_b) generato dal peso del motore sulla controflangia del riduttore sia inferiore al valore massimo consentito (M_{bmax}) specificato nelle pagine seguenti:

$$M_b < M_{bmax}$$

dove:

$$M_b = G \cdot (X + E) / 1\,000 \text{ [N m]}$$

G [N] peso del motore; numericamente quasi uguale alla massa del motore, espressa in kg, moltiplicata per 10

X [mm] distanza dal baricentro del motore alla superficie della flangia del motore

E [mm] forniti nelle pagine seguenti, in base alle dimensioni del riduttore e del motore

I motori molto lunghi e sottili possono generare vibrazioni anomale durante il funzionamento, anche quando i momenti flettenti rientrano nei limiti prescritti. In questi casi, è necessario fornire un supporto aggiuntivo al motore, come indicato nella documentazione specifica.

Carichi superiori a quelli consentiti possono verificarsi in applicazioni dinamiche in cui il motoriduttore è soggetto a traslazione, rotazione o oscillazione (ad esempio, disposizioni di montaggio dell'albero). Consultateci per un'analisi dettagliata di ogni specifico caso.

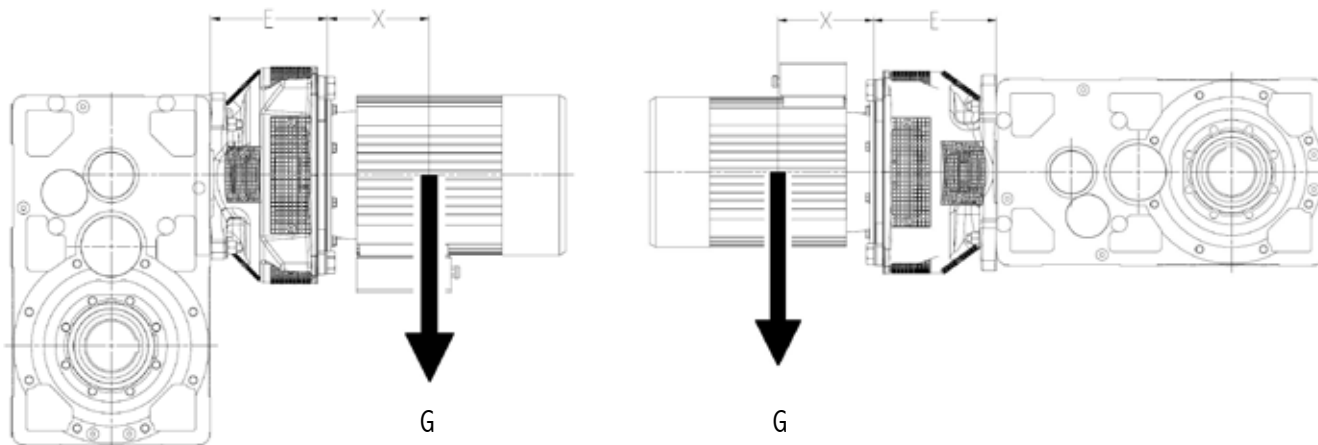

pagina bianca

Tabelle di selezione

Indice di sezione

2.1	Dimensioni principali	12
	Campana motore R 2I per motori standard IEC	12
	Campana motore R 2I per motori standard NEMA	13
	Campana motore R 3I per motori standard IEC	14
	Campana motore R 3I per motori standard NEMA	15
	Campana motore R CI per motori standard IEC	16
	Campana motore R CI per motori standard NEMA	17
	Campana motore R C2I per motori standard IEC	18
	Campana motore R C2I per motori standard NEMA	19

2.1

Dimensioni principali

Campana motore R 2I per motori standard IEC

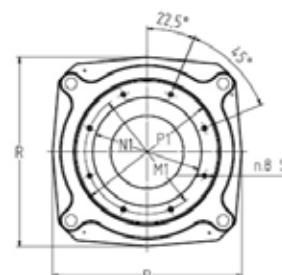
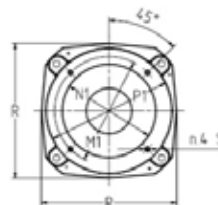
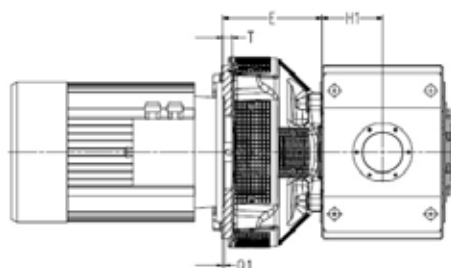

2I

160 ... 200

225 ... 315

Grandezza riduttore	Motore IEC	E	P1 ∅	M1 ∅	N1 ∅ G7	Q1	T	S	R	M _{bmax} N m 2)	Δm kg	Designazione
140	160	230	360	300	250	6	34	M16	435	1500	52	BH42×350
	180	230	360	300	250	6	34	M16	435		52	BH48×350
	200	230	410	350	300	6	34	M16	435		52	BH55×400
	225	300	460	400	350	6	38	M16	610		110	BH60×450
160, 180	160	260	360	300	250	6	34	M16	435	3400	59	BH42×350
	180	260	360	300	250	6	34	M16	435		59	BH48×350
	200	260	410	350	300	6	34	M16	435		59	BH55×400
	225	300	460	400	350	6	38	M16	610		111	BH60×450
	250	300	560	500	450	6	38	M16	610		113	BH65×550
	280	300 ¹⁾	560	500	450	6	38	M16	610		119	BH75×550
200, 225	180	260	360	300	250	6	34	M16	435	6800	59	BH48×350
	200	260	410	350	300	6	34	M16	435		59	BH55×400
	225	320	460	400	350	6	38	M16	610		131	BH60×450
	250	320	560	500	450	6	38	M16	610		133	BH65×550
	280	320	560	500	450	6	38	M16	610		139	BH75×550
	315	352 ¹⁾	660	600	550	9	57	M22*	660		160	BH80×660 BH90×660
250, 280	225	320	460	400	350	6	38	M16	610	12000	131	BH60×450
	250	320	560	500	450	6	38	M16	610		133	BH65×550
	280	358	560	500	450	6	38	M16	610		160	BH75×550
	315	352	660	600	550	9	57	M22*	660		160	BH80×660 BH90×660
320, 321	280	358	560	500	450	6	38	M16	610	25000	160	BH75×550
	315	388	660	600	550	9	57	M22*	660		180	BH80×660 BH90×660
360	280	358	560	500	450	6	38	M16	610	25000	160	BH75×550
	315	388	660	600	550	9	57	M22*	660		180	BH80×660 BH90×660

* Lunghezza utile del filetto 1,5 S.

1) Possibile combinazione previa verifica della lunghezza della linguetta utilizzabile a taglio e a pressione specifica.

2) Momento flettente massimo ved. pagina 8.

Per le esecuzioni disponibili, ved. pagina 6.

Campana motore R 2I per motori standard NEMA, albero T, flangia C

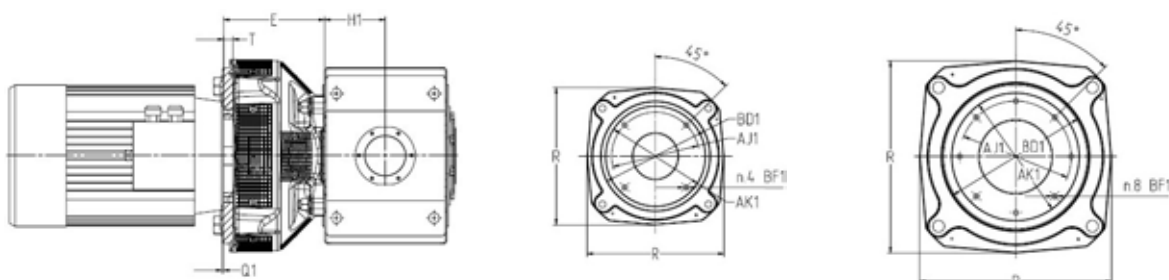

2I

N210TC ... 320TC

N360TC ... 440TC

Grandezza riduttore	Motore NEMA	E	NEMA C-FACE Lato entrata						R	M _{omax} N m 2)	Δm kg	Designazione
			BD1 ∅ in	AJ1 ∅ in	AK1 ∅ in G7	Q1 in	T in	BF1 in				
140	N210TC	213	9.251	7.25	8.5	0.213	0.614	0.551	335	1500	34	BHN210TC
	N250TC	230	9.251	7.25	8.5	0.213	1.339	0.551	435		58	BHN250TC
	N280TC	230	11.417	9	10.5	0.213	1.339	0.551	435		58	BHN280TC
	N320TC	230	-	11	12.5	0.213	1.339	0.669	435		58	BHN320TC
160, 180	N250TC	291	9.251	7.25	8.5	0.213	1.339	0.551	435	3400	58	BHN250TC
	N280TC	260	11.417	9	10.5	0.213	1.339	0.551	435		62	BHN280TC
	N320TC	291	-	11	12.5	0.213	1.339	0.669	435		58	BHN320TC
	N360TC	300 ¹⁾	15.945	11	12.5	0.213	1.496	0.669	610		123	BHN360TC
200, 225	N280TC	260	11.417	9	10.5	0.213	1.339	0.551	435	6800	62	BHN280TC
	N320TC	335	-	11	12.5	0.213	1.339	0.669	435		67	BHN320TC
	N360TC	320	15.945	11	12.5	0.213	1.496	0.669	610		143	BHN360TC
	N400TC	320	15.945	11	12.5	0.213	1.496	0.669	610		151	BHN400TC
250, 280	N360TC	320	15.945	11	12.5	0.213	1.496	0.669	610	12000	143	BHN360TC
	N400TC	358	15.945	11	12.5	0.213	1.496	0.669	610		172	BHN400TC
	N440TC	358	18.307	14	16	0.213	1.496	0.669	610		181	BHN440TC
320, 321	N400TC	461	15.945	11	12.5	0.213	1.496	0.669	610	25000	214	BHN400TC
	N440TC	461	18.307	14	16	0.213	1.496	0.669	610		221	BHN440TC
360	N400TC	461	15.945	11	12.5	0.213	1.496	0.669	610	25000	214	BHN400TC
	N440TC	461	18.307	14	16	0.213	1.496	0.669	610		221	BHN440TC

1) Possibile combinazione per la verifica della lunghezza della linguetta utilizzabile a taglio e a pressione specifica.

2) Momento flettente massimo ved. pagina 8.

Per le esecuzioni disponibili, vedere pagina 6.

Campana motore R 3I per motori standard IEC

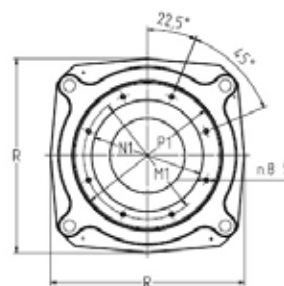
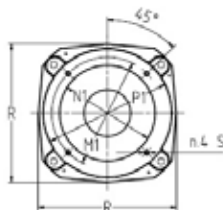
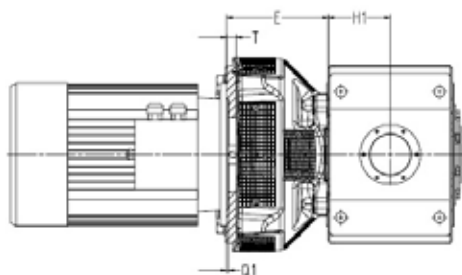

132 ... 200

225 ... 315

3I

Grandezza riduttore	Motore IEC	E		P1	M1	N1	Q1	T	S	R	M _{bmax}	Δm	Designazione
		$i_N \leq 63$	$i_N \geq 71$	∅	∅	∅					N m 2)	kg	
140	132	213	155	310	265	230	5	16	M12	335	1500	31	BH38×300
	160	230	-	360	300	250	6	34	M16	435		52	BH42×350
	180	230	-	360	300	250	6	34	M16	435		52	BH48×350
160, 180	160	230	230	360	300	250	6	34	M16	435	3400	52	BH42×350
	180	230	-	360	300	250	6	34	M16	435		52	BH48×350
	200	230	-	410	350	300	6	34	M16	435		52	BH55×400
	225	300	-	460	400	350	6	38	M16	610		110	BH60×450
200, 225	160	260	260	360	300	250	6	34	M16	435	6800	59	BH42×350
	180	260	260	360	300	250	6	34	M16	435		59	BH48×350
	200	260	260	410	350	300	6	34	M16	435		59	BH55×400
	225	320	-	460	400	350	6	38	M16	610		131	BH60×450
	250	320	-	560	500	450	6	38	M16	610		136	BH65×550
250, 280	280	320	-	560	500	450	6	38	M16	610	142	BH75×550	
	200	270	270	410	350	300	6	34	M16	435	12000	80	BH55×400
	225	320	320	460	400	350	6	38	M16	610		131	BH60×450
	250	320	320	560	500	450	6	38	M16	610		133	BH65×550
	280	320	-	560	500	450	6	38	M16	610		139	BH75×550
315	352 ¹⁾	-	660	600	550	9	57	M22*	660	159		BH80×660 BH90×660	
320, 321	225	358	358	460	400	350	6	38	M16	610	25000	152	BH60×450
	250	358	358	560	500	450	6	38	M16	610		157	BH65×550
	280	358	358	560	500	450	6	38	M16	610		163	BH75×550
	315	390	390 ¹⁾	660	600	550	9	57	M22*	660		187	BH80×660 BH90×660
360	225	358	358	460	400	350	6	38	M16	610	25000	152	BH60×450
	250	358	358	560	500	450	6	38	M16	610		157	BH65×550
	280	358	358	560	500	450	6	38	M16	610		163	BH75×550
	315	390	390 ¹⁾	660	600	550	9	57	M22*	660		187	BH80×660 BH90×660

* Lunghezza utile del filetto 1,5 S.

1) Possibile combinazione previa verifica della lunghezza della linguetta utilizzabile a taglio e a pressione specifica.

2) Momento flettente massimo ved. pagina 8.

Per le esecuzioni disponibili, ved. pagina 6.

Campana motore R 3I per motori standard NEMA, albero T, flangia C

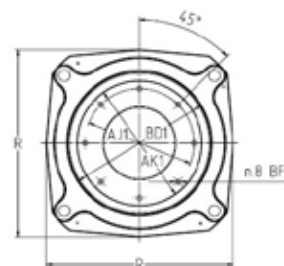
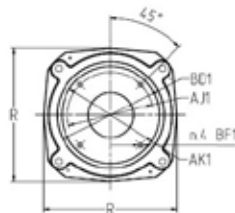
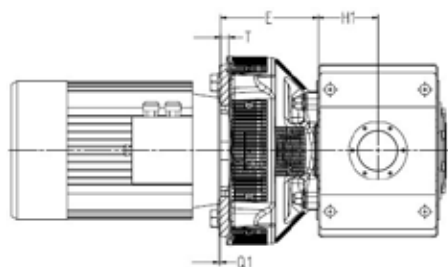

3I

N180TC ... 320TC

N360TC ... 440TC

Grandezza riduttore	Motore NEMA	E		NEMA C-FACE Lato entrata						R	M _{bmax} N m 2)	Δm kg	Designazione		
				i _N ≤ 63	i _N ≥ 71	BD1	AJ1	AK1	Q1					T	BF1
						∅ in	∅ in	∅ in G7	in					in	in
140	N180TC	155	155	9.251	7.25	8.5	0.213	0.614	0.551	335	1500	30	BHN180TC		
	N210TC	213	155	9.251	7.25	8.5	0.213	0.614	0.551	335		34	BHN210TC		
	N250TC	230	-	9.251	7.25	8.5	0.213	1.339	0.551	435		58	BHN250TC		
	N280TC	230	-	11.417	9	10.5	0.213	1.339	0.551	435		58	BHN280TC		
160, 180	N180TC	-	155	9.251	7.25	8.5	0.213	0.614	0.551	335	3400	30	BHN180TC		
	N210TC	213	213	9.251	7.25	8.5	0.213	0.614	0.551	335		34	BHN210TC		
	N250TC	230	230	9.251	7.25	8.5	0.213	1.339	0.551	435		58	BHN250TC		
	N280TC	230	230	11.417	9	10.5	0.213	1.339	0.551	435		58	BHN280TC		
	N320TC	230	-	-	11	12.5	0.213	1.339	0.669	435		58	BHN320TC		
	N360TC	300	-	15.945	11	12.5	0.213	1.496	0.669	610		124	BHN360TC		
200, 225	N210TC	-	236	9.251	7.25	8.5	0.213	0.614	0.551	335	6800	41	BHN210TC		
	N250TC	260	260	9.251	7.25	8.5	0.213	1.339	0.551	435		64	BHN250TC		
	N280TC	260	260	11.417	9	10.5	0.213	1.339	0.551	435		64	BHN280TC		
	N320TC	335	260	-	11	12.5	0.213	1.339	0.669	435		67	BHN320TC		
	N360TC	320	-	15.945	11	12.5	0.213	1.496	0.669	610		143	BHN360TC		
	N400TC	320	-	15.945	11	12.5	0.213	1.496	0.669	610		151	BHN400TC		
250, 280	N250TC	-	270	9.251	7.25	8.5	0.213	1.339	0.551	435	12000	84	BHN250TC		
	N280TC	270	270	11.417	9	10.5	0.213	1.339	0.551	435		84	BHN280TC		
	N320TC	270	270	-	11	12.5	0.213	1.339	0.669	435		84	BHN320TC		
	N360TC	320	320	15.945	11	12.5	0.213	1.496	0.669	610		143	BHN360TC		
	N400TC	320	320	15.945	11	12.5	0.213	1.496	0.669	610		151	BHN400TC		
	N440TC	358 ¹⁾	-	18.307	14	16	0.213	1.496	0.669	610		181	BHN440TC		
320, 321	N320TC	346	270	-	11	12.5	0.213	1.339	0.669	435	25000	98	BHN320TC		
	N360TC	358	358	15.945	11	12.5	0.213	1.496	0.669	610		164	BHN360TC		
	N400TC	358	358	15.945	11	12.5	0.213	1.496	0.669	610		181	BHN400TC		
	N440TC	358	358 ¹⁾	18.307	14	16	0.213	1.496	0.669	610		181	BHN440TC		
360	N320TC	346	270	-	11	12.5	0.213	1.339	0.669	435	25000	98	BHN320TC		
	N360TC	358	358	15.945	11	12.5	0.213	1.496	0.669	610		164	BHN360TC		
	N400TC	358	358	15.945	11	12.5	0.213	1.496	0.669	610		181	BHN400TC		
	N440TC	358	358 ¹⁾	18.307	14	16	0.213	1.496	0.669	610		181	BHN440TC		

1) Valido per il motore 447/9TC - Combinazione possibile previa verifica della lunghezza della linguetta utilizzabile a taglio e pressione specifica.

2) Momento flettente massimo ved. pagina 8.

Per le esecuzioni disponibili, ved. pagina 6.

Campana motore R CI per motori standard IEC

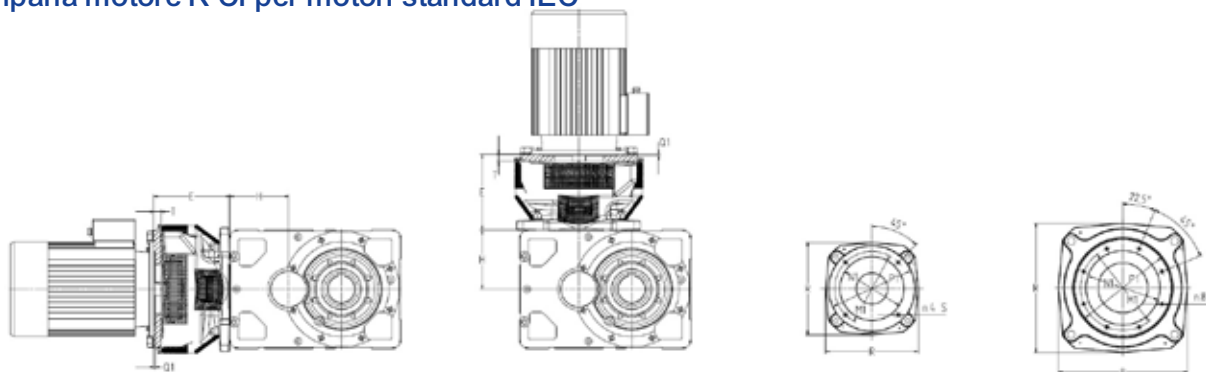

CI

132 ... 200

225 ... 315

Grand. riduttore	Motore IEC	E						P1	M1	N1	Q1	T	S	R	M _{bmax}	Δm	Designazione
		UO2A / UO2A sin 3)			UO2V / UO2V sin 3)												
125	132	$i_N \leq 8$	$9 \leq i_N \leq 16$	$i_N \geq 18$	$i_N \leq 8$	$9 \leq i_N \leq 16$	$i_N \geq 18$	310	265	230	5	16	M12	335	1500	31	BH38x300
	160	-	213	213	-	213	213	360	300	250	6	34	M16	435		52	BH42x350
	180	291	230	230	291	230	230	360	300	250	6	34	M16	435		52	BH48x350
	200	291	230 ¹⁾	-	291	230 ¹⁾	-	410	350	300	6	34	M16	435		52	BH55x400
140	132	$i_N \leq 9$	$10 \leq i_N \leq 16$	$i_N \geq 18$	$i_N \leq 9$	$10 \leq i_N \leq 16$	$i_N \geq 18$	310	265	230	5	16	M12	335	1500	31	BH38x300
	160	-	213	213	-	213	213	360	300	250	6	34	M16	435		52	BH42x350
	180	291	230	230	291	230	230	360	300	250	6	34	M16	435		52	BH48x350
	200	291	230 ¹⁾	-	291	230 ¹⁾	-	410	350	300	6	34	M16	435		52	BH55x400
160	160	$i_N \leq 8$	$9 \leq i_N \leq 16$	$i_N \geq 18$	$i_N \leq 8$	$9 \leq i_N \leq 16$	$i_N \geq 18$	360	300	250	6	34	M16	435	3400	52	BH42x350
	180	-	291	291	-	291	291	360	300	250	6	34	M16	435		52	BH48x350
	200	335	291	260	335	291	260	410	350	300	6	34	M16	435		65	BH55x400
	225	422	300	300	422	300	300	460	400	350	6	38	M16	610		137	BH60x450
180	160	$i_N \leq 9$	$10 \leq i_N \leq 16$	$i_N \geq 18$	$i_N \leq 9$	$10 \leq i_N \leq 16$	$i_N \geq 18$	360	300	250	6	34	M16	435	3400	52	BH42x350
	180	-	291	291	-	291	291	360	300	250	6	34	M16	435		52	BH48x350
	200	335	291	260	335	291	260	410	350	300	6	34	M16	435		65	BH55x400
	225	422	300	300	422	300	300	460	400	350	6	38	M16	610		137	BH60x450
200	160	$i_N \leq 8$	$9 \leq i_N \leq 16$	$i_N \geq 18$	$i_N \leq 8$	$9 \leq i_N \leq 16$	$i_N \geq 18$	360	300	250	6	34	M16	435	6800	65	BH42x350
	180	-	-	335	-	-	335	360	300	250	6	34	M16	435		65	BH48x350
	200	-	335	335	-	335	335	410	350	300	6	34	M16	435		65	BH55x400
	225	-	422	320	-	422	320	460	400	350	6	38	M16	610		137	BH60x450
	250	422	422	320	422	422	320	560	500	450	6	38	M16	610		144	BH65x550
	280	422	320	320 ¹⁾	422	320	320 ¹⁾	560	500	450	6	38	M16	610		150	BH75x550
225	160	$i_N \leq 9$	$10 \leq i_N \leq 16$	$i_N \geq 18$	$i_N \leq 9$	$10 \leq i_N \leq 16$	$i_N \geq 18$	360	300	250	6	34	M16	435	6800	65	BH42x350
	180	-	-	335	-	-	335	360	300	250	6	34	M16	435		65	BH48x350
	200	-	335	335	-	335	335	410	350	300	6	34	M16	435		65	BH55x400
	225	-	422	320	-	422	320	460	400	350	6	38	M16	610		137	BH60x450
	250	422	422	320	422	422	320	560	500	450	6	38	M16	610		144	BH65x550
	280	422	320	320 ¹⁾	422	320	320 ¹⁾	560	500	450	6	38	M16	610		150	BH75x550
250	200	$i_N \leq 10$	$11,2 \leq i_N \leq 16$	$i_N \geq 18$	$i_N \leq 10$	$11,2 \leq i_N \leq 16$	$i_N \geq 18$	410	350	300	6	34	M16	435	12000	91	BH55x400
	225	-	-	346	-	-	346	460	400	350	6	38	M16	610		153	BH60x450
	250	-	358	358	-	358	358	560	500	450	6	38	M16	610		153	BH65x550
	280	461	358	358	461	358	358	560	500	450	6	38	M16	610		160	BH75x550
	315	493	390 ¹⁾	390 ¹⁾	493	390 ¹⁾	390 ¹⁾	660	600	550	9	57	M22*	660		180	BH80x660 BH90x660
280	200	$i_N \leq 11,2$	$12,5 \leq i_N \leq 16$	$i_N \geq 18$	$i_N \leq 11,2$	$12,5 \leq i_N \leq 16$	$i_N \geq 18$	410	350	300	6	34	M16	435	12000	91	BH55x400
	225	-	-	346	-	-	346	460	400	350	6	38	M16	610		153	BH60x450
	250	-	358	358	-	358	358	560	500	450	6	38	M16	610		153	BH65x550
	280	461	358	358	461	358	358	560	500	450	6	38	M16	610		160	BH75x550
	315	493	390 ¹⁾	390 ¹⁾	493	390 ¹⁾	390 ¹⁾	660	600	550	9	57	M22*	660		180	BH80x660 BH90x660
320, 321	280	$i_N \leq 10$	$11,2 \leq i_N \leq 16$	$i_N \geq 18$	$i_N \leq 10$	$11,2 \leq i_N \leq 16$	$i_N \geq 18$	560	500	450	6	38	M16	610	25000	200	BH75x550
	315	493	493	493	493	493	493	660	600	550	9	57	M22*	660		227	BH80x660 BH90x660
360	280	$i_N \leq 11,2$	$12,5 \leq i_N \leq 16$	$i_N \geq 18$	$i_N \leq 11,2$	$12,5 \leq i_N \leq 16$	$i_N \geq 18$	560	500	450	6	38	M16	610	25000	200	BH75x550
	315	493	493	493	493	493	493	660	600	550	9	57	M22*	660		227	BH80x660 BH90x660

Campana motore R Ci per motori standard NEMA, albero T, flangia C

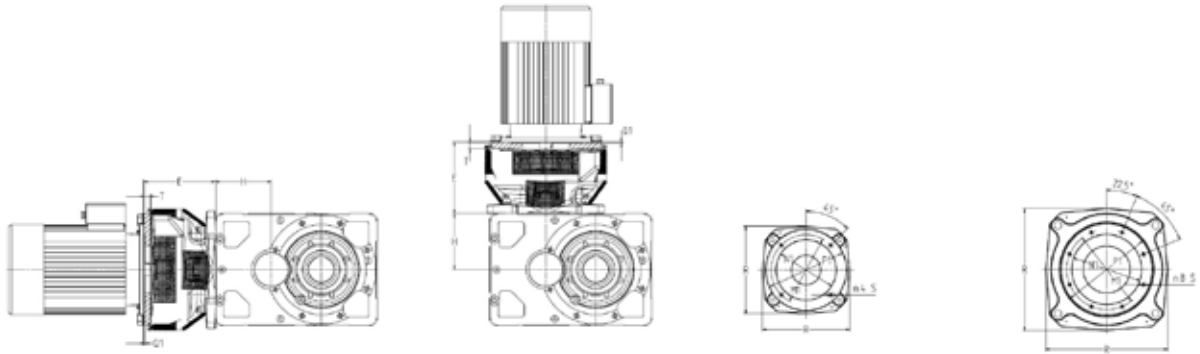

CI

N180TC ... 320TC

N360TC ... 440TC

Grand. riduttore	Motore NEMA	E						NEMA C-FACE Lato entrata						R	M _{bmax} N m 3)	Δm kg	Designazione		
		UO2A / UO2A sin 4)			UO2V / UO2V sin 4)			BD1	AJ1	AK1	Q1	T	BF1						
		i _N ≤ 8	9 ≤ i _N ≤ 16	i _N ≥ 18	i _N ≤ 8	9 ≤ i _N ≤ 16	i _N ≥ 18	∅ in	∅ in	∅ in G7	in	in	in						
125	N180TC	i _N ≤ 8	9 ≤ i _N ≤ 16	i _N ≥ 18	i _N ≤ 8	9 ≤ i _N ≤ 16	i _N ≥ 18	9.251	7.25	8.5	0.213	0.614	0.551	335	1500	34	BHN180TC		
	N210TC	-	213	213	-	213	213	9.251	7.25	8.5	0.213	0.614	0.551				335	34	BHN210TC
	N250TC	291	230	230	291	230	230	9.251	7.25	8.5	0.213	1.339	0.551				435	58	BHN250TC
	N280TC	291	291	291	291	291	291	11.417	9	10.5	0.213	1.339	0.551				435	58	BHN280TC
	N320TC	291	291 ¹⁾	-	291	291 ¹⁾	-	-	11	12.5	0.213	1.339	0.669				435	58	BHN320TC
140	N180TC	i _N ≤ 9	10 ≤ i _N ≤ 16	i _N ≥ 18	i _N ≤ 9	10 ≤ i _N ≤ 16	i _N ≥ 18	9.251	7.25	8.5	0.213	0.614	0.551	335	1500	34	BHN180TC		
	N210TC	-	213	213	-	213	213	9.251	7.25	8.5	0.213	0.614	0.551				335	34	BHN210TC
	N250TC	291	230	230	291	230	230	9.251	7.25	8.5	0.213	1.339	0.551				435	58	BHN250TC
	N280TC	291	291	291	291	291	291	11.417	9	10.5	0.213	1.339	0.551				435	58	BHN280TC
	N320TC	291	291 ¹⁾	-	291	291 ¹⁾	-	-	11	12.5	0.213	1.339	0.669				435	58	BHN320TC
160	N210TC	i _N ≤ 8	9 ≤ i _N ≤ 16	i _N ≥ 18	i _N ≤ 8	9 ≤ i _N ≤ 16	i _N ≥ 18	9.251	7.25	8.5	0.213	0.614	0.551	335	3400	41	BHN210TC		
	N250TC	-	260	260	-	260	260	9.251	7.25	8.5	0.213	1.339	0.551				435	64	BHN250TC
	N280TC	-	291	291	-	291	291	11.417	9	10.5	0.213	1.339	0.551				435	55	BHN280TC
	N320TC	335	291	335	335	291	335	-	11	12.5	0.213	1.339	0.669				435	69	BHN320TC
	N360TC	422	300	300	422	300	300	15.945	11	12.5	0.213	1.496	0.669				610	151	BHN360TC
180	N210TC	i _N ≤ 9	10 ≤ i _N ≤ 16	i _N ≥ 18	i _N ≤ 9	10 ≤ i _N ≤ 16	i _N ≥ 18	9.251	7.25	8.5	0.213	0.614	0.551	335	3400	41	BHN210TC		
	N250TC	-	260	260	-	260	260	9.251	7.25	8.5	0.213	1.339	0.551				435	64	BHN250TC
	N280TC	-	291	291	-	291	291	11.417	9	10.5	0.213	1.339	0.551				435	55	BHN280TC
	N320TC	335	291	335	335	291	335	-	11	12.5	0.213	1.339	0.669				435	69	BHN320TC
	N360TC	422	300	300	422	300	300	15.945	11	12.5	0.213	1.496	0.669				610	151	BHN360TC
200	N250TC	i _N ≤ 8	9 ≤ i _N ≤ 16	i _N ≥ 18	i _N ≤ 8	9 ≤ i _N ≤ 16	i _N ≥ 18	9.251	7.25	8.5	0.213	1.339	0.551	435	6800	64	BHN250TC		
	N280TC	-	335	335	-	335	335	11.417	9	10.5	0.213	1.339	0.551				435	69	BHN280TC
	N320TC	-	335	335	-	335	335	-	11	12.5	0.213	1.339	0.669				435	69	BHN320TC
	N360TC	-	422	320	-	422	320	15.945	11	12.5	0.213	1.496	0.669				610	151	BHN360TC
	N400TC	422	422	320	422	422	320	15.945	11	12.5	0.213	1.496	0.669				610	159	BHN400TC
225	N250TC	i _N ≤ 9	10 ≤ i _N ≤ 16	i _N ≥ 18	i _N ≤ 9	10 ≤ i _N ≤ 16	i _N ≥ 18	9.251	7.25	8.5	0.213	1.339	0.551	435	6800	64	BHN250TC		
	N280TC	-	335	335	-	335	335	11.417	9	10.5	0.213	1.339	0.551				435	69	BHN280TC
	N320TC	-	335	335	-	335	335	-	11	12.5	0.213	1.339	0.669				435	69	BHN320TC
	N360TC	-	422	320	-	422	320	15.945	11	12.5	0.213	1.496	0.669				610	151	BHN360TC
	N400TC	422	422	320	422	422	320	15.945	11	12.5	0.213	1.496	0.669				610	159	BHN400TC
250	N320TC	i _N ≤ 10	11,2 ≤ i _N ≤ 16	i _N ≥ 18	i _N ≤ 10	11,2 ≤ i _N ≤ 16	i _N ≥ 18	-	11	12.5	0.213	1.339	0.669	435	12000	94	BHN320TC		
	N360TC	-	461	461	-	461	461	15.945	11	12.5	0.213	1.496	0.669				610	204	BHN360TC
	N400TC	-	461	461	-	461	461	15.945	11	12.5	0.213	1.496	0.669				610	212	BHN400TC
	N440TC	461	461 ¹⁾²⁾	461 ¹⁾²⁾	461	461 ¹⁾²⁾	461 ¹⁾²⁾	18.307	14	16	0.213	1.496	0.669				610	221	BHN440TC
	N320TC	i _N ≤ 11,2	12,5 ≤ i _N ≤ 16	i _N ≥ 18	i _N ≤ 11,2	12,5 ≤ i _N ≤ 16	i _N ≥ 18	-	11	12.5	0.213	1.339	0.669				435	12000	94
N360TC	-	461	461	-	461	461	15.945	11	12.5	0.213	1.496	0.669	610	204	BHN360TC				
N400TC	-	461	461	-	461	461	15.945	11	12.5	0.213	1.496	0.669	610	212	BHN400TC				
N440TC	461	461 ¹⁾²⁾	461 ¹⁾²⁾	461	461 ¹⁾²⁾	461 ¹⁾²⁾	18.307	14	16	0.213	1.496	0.669	610	221	BHN440TC				
320, 321	N440TC	i _N ≤ 10	11,2 ≤ i _N ≤ 16	i _N ≥ 18	i _N ≤ 10	11,2 ≤ i _N ≤ 16	i _N ≥ 18	18.307	14	16	0.213	1.496	0.669	610	25000	239			
	360	N440TC	i _N ≤ 11,2	12,5 ≤ i _N ≤ 16	i _N ≥ 18	i _N ≤ 11,2	12,5 ≤ i _N ≤ 16	i _N ≥ 18	18.307	14	16	0.213	1.496				0.669	610	25000

Note di pagina 16:

*) Lunghezza di lavoro della filettatura 15 · S.

1) Possibile combinazione previa verifica della lunghezza della linguetta utilizzabile a taglio e a pressione specifica.

2) Momento flettente massimo ved. pagina 8.

3) Per le esecuzioni disponibili, ved. pagina 6.

Note di pagina 17:

1) Possibile combinazione previa verifica della lunghezza della linguetta utilizzabile a taglio e a pressione specifica.

2) Verifica valida per il motore 447/9TC.

3) Momento flettente massimo ved. pagina 8.

4) Per le esecuzioni disponibili, ved. pagina 6.

R C2I campana motore per motori standard IEC

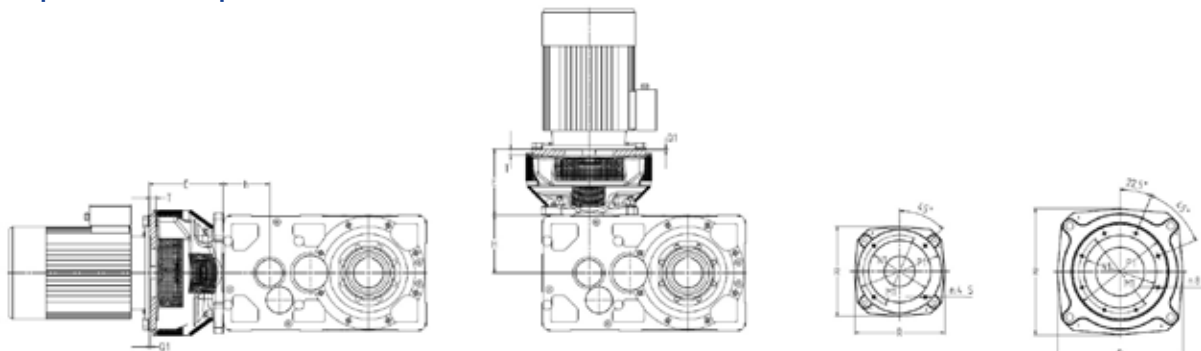

C2I

132 ... 200

225 ... 315

Grand. riduttore	Motore IEC	E						P ∅	M ∅	N ∅	Q	T	S	R	M _{bmax} N m 2)	Δm kg	Designazione
		UO2A / UO2A sin 3)			UO2V / UO2V sin 3)												
		i _N ≤ 31,5	35,5 ≤ i _N ≤ 63	i _N ≥ 71	i _N ≤ 31,5	35,5 ≤ i _N ≤ 63	i _N ≥ 71										
140	132	213	213	213	213	155	155	310	265	230	5	16	M12	335	31	BH38×300	
	160	230	230	-	230	230	-	360	300	250	6	34	M16	435	52	BH42×350	
	180	230	-	-	230	-	-	360	300	250	6	34	M16	435	52	BH48×350	
160, 180	160	291	260	230	260	230	230	360	300	250	6	34	M16	435	59	BH42×350	
	180	291	260	-	260	230	-	360	300	250	6	34	M16	435	59	BH48×350	
	200	291	230 ¹⁾	-	260	230 ¹⁾	-	410	350	300	6	34	M16	435	59	BH55×400	
	225	300	-	-	300	-	-	460	400	350	6	38	M16	610	111	BH60×450	
200, 225	160	335	260	260	335	260	260	360	300	250	6	34	M16	435	65	BH42×350	
	180	335	260	260	335	260	260	360	300	250	6	34	M16	435	65	BH48×350	
	200	335	260	260	335	260	260	410	350	300	6	34	M16	435	65	BH55×400	
	225	422	320	-	320	320	-	460	400	350	6	38	M16	610	137	BH60×450	
	250	422	320	-	320	320	-	560	500	450	6	38	M16	610	144	BH65×550	
250, 280	280	422	-	-	320	-	-	560	500	450	6	38	M16	610	150	BH75×550	
	200	-	346	270	-	270	270	410	350	300	6	34	M16	435	91	BH55×400	
	225	358	358	320	320	320	320	460	400	350	6	38	M16	610	153	BH60×450	
	250	358	358	320	320	320	320	560	500	450	6	38	M16	610	153	BH65×550	
	280	358	320	-	320	320	-	560	500	450	6	38	M16	610	160	BH75×550	
320, 321	315	390 ¹⁾	352 ¹⁾	-	352 ¹⁾	352 ¹⁾	-	660	600	550	9	57	M22*	660	180	BH80×660 BH90×660	
	225	-	358	358	-	358	358	460	400	350	6	38	M16	610	152	BH60×450	
	250	461	358	358	358	358	358	560	500	450	6	38	M16	610	193	BH65×550	
	280	461	358	358	358	358	358	560	500	450	6	38	M16	610	200	BH75×550	
360	315	493	390 ¹⁾	390 ¹⁾	390	390 ¹⁾	390 ¹⁾	660	600	550	9	57	M22*	660	227	BH80×660 BH90×660	
	225	-	358	358	-	358	358	460	400	350	6	38	M16	610	152	BH60×450	
	250	461	358	358	358	358	358	560	500	450	6	38	M16	610	193	BH65×550	
	280	461	358	358	358	358	358	560	500	450	6	38	M16	610	200	BH75×550	

*) Lunghezza di lavoro del filetto 1,5 S.

1) Possibile combinazione previa verifica della lunghezza della linguetta utilizzabile a taglio e a pressione specifica.

2) Momento flettente massimo ved. pagina 8.

3) Per le esecuzioni disponibili, ved. pagina 6.

R C2I campana motore per motori standard NEMA, albero T, flangia C

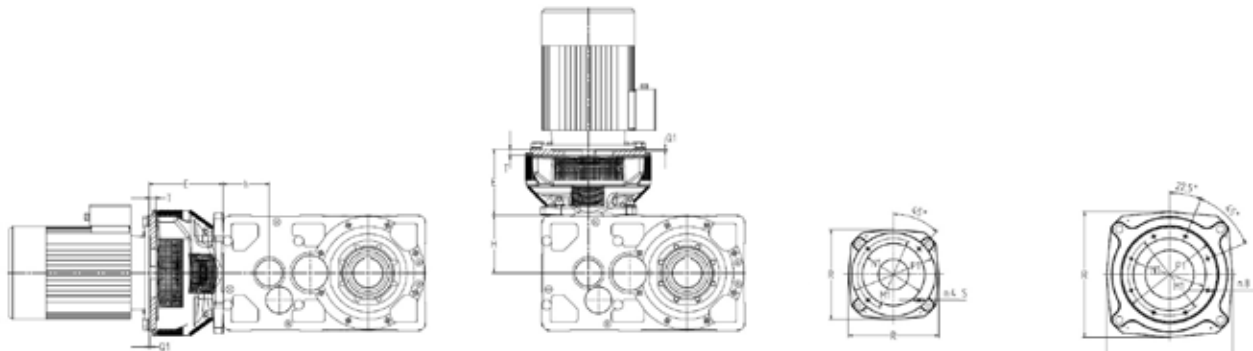

C2I

N180TC ... 320TC

N360TC ... 440TC

Grand. riduttore	Motore NEMA	E						NEMA C-FACE Lato entrata						R	M _{dm} ³⁾ N m	Δm kg	Designazione
		UO2A / UO2A sin 4)			UO2V / UO2V sin 4)			BD1	AJ1	AK1	Q1	T	BF1				
		i _N ≤ 31,5	35,5 ≤ i _N ≤ 63	i _N ≥ 71	i _N ≤ 31,5	35,5 ≤ i _N ≤ 63	i _N ≥ 71	∅ in	∅ in	∅ in G7	in	in	in				
140	N180TC	-	155	155	-	155	155	9.251	7.25	8.5	0.213	0.614	0.551	335	1500	30	BHN180TC
	N210TC	213	213	155	213	155	155	9.251	7.25	8.5	0.213	0.614	0.551	335		34	BHN210TC
	N250TC	291	230	-	230	230	-	9.251	7.25	8.5	0.213	1.339	0.551	435		58	BHN250TC
	N280TC	291	-	-	230	-	-	11.417	9	10.5	0.213	1.339	0.551	435		58	BHN280TC
160, 180	N180TC	-	-	213	-	-	155	9.251	7.25	8.5	0.213	0.614	0.551	335	3400	34	BHN180TC
	N210TC	-	213	213	-	213	155	9.251	7.25	8.5	0.213	0.614	0.551	335		34	BHN210TC
	N250TC	260	230	230	130	230	230	9.251	7.25	8.5	0.213	1.339	0.551	435		64	BHN250TC
	N280TC	291	260	-	260	230	-	11.417	9	10.5	0.213	1.339	0.551	435		64	BHN280TC
	N320TC	291	291 ¹⁾	-	260	291 ¹⁾	-	-	11	12.5	0.213	1.339	0.669	435		64	BHN320TC
200, 225	N210TC	-	-	236	-	-	236	9.251	7.25	8.5	0.213	0.614	0.551	335	6800	41	BHN210TC
	N250TC	-	260	260	-	260	260	9.251	7.25	8.5	0.213	1.339	0.551	435		64	BHN250TC
	N280TC	335	335	335	335	260	260	11.417	9	10.5	0.213	1.339	0.551	435		69	BHN280TC
	N320TC	335	335	335	335	260	260	-	11	12.5	0.213	1.339	0.669	435		69	BHN320TC
	N360TC	422	320	-	320	320	-	15.945	11	12.5	0.213	1.496	0.669	610		151	BHN360TC
	N400TC	422	-	-	422	-	-	15.945	11	12.5	0.213	1.496	0.669	610		161	BHN400TC
250, 280	N250TC	-	-	270	-	-	270	9.251	7.25	8.5	0.213	1.339	0.551	435	12000	86	BHN250TC
	N280TC	-	346	346	-	270	270	11.417	9	10.5	0.213	1.339	0.551	435		94	BHN280TC
	N320TC	-	346	346	-	270	270	-	11	12.5	0.213	1.339	0.669	435		94	BHN320TC
	N360TC	461	358	320	320	320	320	15.945	11	12.5	0.213	1.496	0.669	610		204	BHN360TC
	N400TC	461	461	320	358	358	320	15.945	11	12.5	0.213	1.496	0.669	610		214	BHN400TC
	N440TC	461 ¹⁾²⁾	461 ¹⁾²⁾	-	358 ¹⁾²⁾	358 ¹⁾²⁾	-	18.307	14	16	0.213	1.496	0.669	610		221	BHN440TC
320, 321	N320TC	-	346	346	-	270	270	-	11	12.5	0.213	1.339	0.669	435	25000	94	BHN320TC
	N360TC	-	461	461	-	358	358	15.945	11	12.5	0.213	1.496	0.669	610		204	BHN360TC
	N400TC	461	461	461	461	358	358	15.945	11	12.5	0.213	1.496	0.669	610		214	BHN400TC
	N440TC	461	461 ¹⁾²⁾	461 ¹⁾²⁾	461	358 ¹⁾²⁾	358 ¹⁾²⁾	18.307	14	16	0.213	1.496	0.669	610		221	BHN440TC
360	N320TC	-	346	346	-	270	270	-	11	12.5	0.213	1.339	0.669	435	25000	94	BHN320TC
	N360TC	-	461	461	-	358	358	15.945	11	12.5	0.213	1.496	0.669	610		204	BHN360TC
	N400TC	461	461	461	461	358	358	15.945	11	12.5	0.213	1.496	0.669	610		214	BHN400TC
	N440TC	461	461 ¹⁾²⁾	461 ¹⁾²⁾	461	358 ¹⁾²⁾	358 ¹⁾²⁾	18.307	14	16	0.213	1.496	0.669	610		221	BHN440TC

1) Possibile combinazione previa verifica della lunghezza della linguetta utilizzabile a taglio e a pressione specifica.

2) Verifica valida per il motore 447/9TC.

3) Momento flettente massimo ved. pagina 8.

4) Per le esecuzioni disponibili, vedere pagina 6.



Rossi

Solutions for
an evolving
industry

Rossi S.p.A.

Via Emilia Ovest 915/A
41123 Modena - Italy

info@rossi.com
www.rossi.com

2651.CAT.BH--25.12-0-IT

© Rossi S.p.A. Rossi reserves the right to make any modification whenever to this publication contents. The information given in this document only contains general descriptions and/or performance features which may not always specifically reflect those described.

The Customer is responsible for the correct selection and application of product in view of its industrial and/or commercial needs, unless the use has been recommended by technical qualified personnel of Rossi, who were duly informed about Customer's application purposes. In this case all the necessary data required for the selection shall be communicated exactly and in writing by the Customer, stated in the order and confirmed by Rossi. The Customer is always responsible for the safety of product applications. Every care has been taken in the drawing up of the catalog to ensure the accuracy of the information contained in this publication, however Rossi can accept no responsibility for any errors, omissions or outdated data. Due to the constant evolution of the state of the art, Rossi reserves the right to make any modification whenever to this publication contents. The responsibility for the product selection is of the Customer, excluding different agreements duly legalized in writing and undersigned by the Parties.